

PEECON

2018

Šerimo technika



Future Design



Mammoet Future



Rapide



Lowliner



Butler

PEETERS LANDBOUWMACHINES B.V. PEECON Žemės ūkio mašinų gamintojas

Gerbiamieji,
prieš jūsų akis yra 2018 metų „Peecon“ žemės ūkio technikos katalogas, kuriame „Peeters Agricultural Machinery“ pristato visą „Biga“ pašarų maišytuvų - dalytuvų asortimentą. Naująjį katalogą sudaro daugiau kaip 60 puslapių, kuriuose rasite daugiau kaip 150 unikalių produktų ir daug priedų.

Savo produktų asortimente integravome Premium klasės pašarų maišytuvų - dalytuvų liniją, pavadintą „Biga Future“. Šios mašinos pasižymi specialaus konstrukcijos talpa ir dideliu priedų paketu. „Future“ dizainą galima pasirinkti su visomis „Biga“ mašinomis.

2017 metais mes šventėme 20-ąjį „Peecon Biga“ gimtadienį ir papildėme savo produktų asortimentą keliomis naujovėmis. Viena iš jų buvo „Biga Lowliner“. Šios mašinos svorio centras yra žemai, toks dizainas suvienija didesnę turį ir žemesnį pakrovimo aukštį. Taip pat, turime naują savikrovę mašiną, 2 sraigtų „Biga Pacman Twin Future“ su paprastos eksploatacijos šilso griebtuvu. Be to, turime naują seriją savaeigių pašarų maišytuvų: „Peecon Biga Rapide“. Siuose „Biga“ modeliuose galima montuoti naująją sistemą „Peecon Power Booster“.

Pasikeitė standartiniai „Biga“ modeliai. Jie adaptuoti tiek techniškai, tiek vizualiai. Pritaikyti ir ženklai bei pavadinimai, kuomet galėsite įsitikinti toliau kataloge. Paskutinė naujovė – pridėjome aukštųjų technologijų produktą „Peecon Butler XL“. Tai unikalus pašarų stumtuvas, kuris specialiu sraigtu švelniai stumia pašarus link šėrimo tvorelės.

„Peeters Agricultural Machinery“ 70 000 m² plote kasmet pagamina tūkstančius žemės ūkio mašinų, kurios eksportuojamos į 40 šalių. Achtmaal mieste turime 20 000 m² dengto ploto, o Etten-Leur gamyklose turime 25 000 m² dengto ploto. Tam, kad prisitaikytume prie vis didėjančios specializacijos ir rinkos poreikių, pradėjome statyti ketvirtą gamyklą, kurios plotas bus 7 500 m². 2018 metais organizuosime atvirų durų dieną, kurios metu švėsime naujos gamyklos atidarymą. Galutinę datą sužinosite mūsų interneto svetainėje ir „Facebook“ puslapyje!

Be gamyklų Olandijoje, dar 50 darbuotojų dirba įvairiose gamybos grupėse Prancūzijoje, Vokietijoje, Italijoje ir Kinijoje (Kinijos rinkai). „Peeters Agricultural Machinery“ gamyklose ir biuruose dirba labai motyvuota 135 žmonių komanda, pasiruošusi gaminti jūsų poreikius atitinkančias mašinas. Aukštos kvalifikacijos inžinierių komanda nuolat dirba atnaujinama ir kurdama naujas mašinas. Prašome mums pranešti, jeigu mūsų kataloge nerandate pageidaujamo produkto. Viena iš mūsų stiprybių yra lankstumas. Norime išplėsti savo asortimentą geromis jūsų idėjomis!

Kartu su šiuo „Peecon“ pašarų technikos katalogo paskelbiami ir „Peecon“ mėšlo ir transportavimo technikos katalogas bei „Tulip“ žemės dirbimo mašinų katalogas. „Tulip“ yra prekės ženklas, kuriam priklauso „Centerliner“ trąšų barstytuvas, „Multidisc“ diskinės akėčios, „Roterra“ aktyviosios akėčios, „Polymat“ ražieninės sėjamosios ir „Rotarytiller“. „Peecon“ mėšlo ir transportavimo technikos kataloge yra aprašomos „Euroline“ sručių talpos, „Cargo“ savivartės priekabos ir daugybė įvairių mažų mašinų. Laba verta užsisakyti šiuos katalogus arba peržiūrėti juos internete, žr. www.tulipindustries.com ir www.peecon.com.

Nešeniai pradėjome gaminti priekabas, bendradarbiaudami su „G.W.L. Aanhangers“ iš Etten-Leur. Priekabos bus parduodamos su „Peecon“ prekės ženklu ir, žinoma, atitiks kokybės lygį, prie kurio jau esate pripratę, 2018 metų viduryje „Peeters“ pristatys naują produktų grupę su nauja „Peecon“ mini ratinių krautuvų serija. „Peeters Agricultural Machinery“ pasiekė savo rekordą – sukūrė 600 unikalių mašinų. Visa tai buvo galim pasiekti dėl jūsų tikėjimo mūsų produktais, todėl tikimės, kad galėsime ir toliau kartu su jumis išplėsti savo veiklą!

Su geriausiais linkėjimais,
D.P.M. Peeters
„Peeters Landbouwmachines B.V.“ direktorius



Įžanga

2 p.

Turiny's

3 p.

Biga Future Serija

4 - 5 p.

Unikali sraigto konstrukcija

6 - 7 p.

Biga Eco Future

6 - 15 m³ tūris
8 - 10 p.

Naujiens!



Biga Twin Future

12 - 30 m³ tūris
11 - 13 p.

Naujiens!



Biga Twin Plus Future

12 - 30 m³ tūris
14 - 16 p.

Naujiens!



Biga Lowliner Future

14 - 28 m³ tūris
17 - 18 p.

Naujiens!



Biga Twin Wide Body Future

13 - 32 m³ tūris
19 - 21 p.

Naujiens!



Biga Mammoet Future

22 - 50 m³ tūris
22 - 24 p.

Naujiens!



Biga Twin Pacman Future

18 m³ tūris
25 - 26 p.

Naujiens!



Biga Strawblower

27 p.



Šėrimo valdymas

28 p.

Biga Rapide Future

13 - 25 m³ tūris
29 - 31 p.

Naujiens!



Biga Pacman Future

12 m³ tūris
32 - 34 p.

Naujiens!



Biga Eco

6 - 15 m³ tūris
35 - 37 p.



Biga Plus

6 - 15 m³ tūris
38 - 40 p.

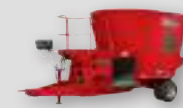

Biga (Twin) Scoop

7,5 - 24 m³ tūris
41 - 43 p.



Biga Twin

12 - 30 m³ tūris
44 - 46 p.



Biga Twin Plus

12 - 30 m³ tūris
47 - 49 p.



Biga Twin Wide Body

13 - 32 m³ tūris
50 - 52 p.



Biga Mammoet

22 - 50 m³ tūris
53 - 55 p.



Biga Mega Mammoet

52 - 64 m³ tūris
56 - 58 p.



Butler XL

59 - 60 p.



Biga Twin Industrial

20 - 30 m³ tūris
61 - 62 p.



Biga Stationary

6 - 80 m³ tūris
63 - 65 p.

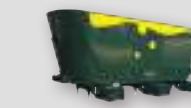

Biga Future serija

Dantytasis peilis

Galima papildomai įsigyti prie skylių tvirtinamą dantytąjį peilį, dar geriau sulaikantį aukštyn kylančius didelius ritinius.

Patentuotos formos „Future“ talpa, užtikrinanti optimalų maišymą

„Biga Future“ serijoje įrengta unikalios, patentuotos formos talpa, kurioje optimaliai išnaudojama maišytuvo galia. „Biga Future“ išsiskiria savo unikalia talpos forma ir patikima sraigčių pavara.

Talpos storis

Talpa pagaminta iš 8 mm storio plieno.

Svėrimo sistema

Dar didesnių galimybių pažangi svėrimo sistema. DLG suteikė „Peecon“ aukščiausią svėrimo sistemos tikslumo vertinimą.

Atrama

Sustiprinta, naujos konstrukcijos atrama

Jungties aukštis

Platus vilkčių modelių pasirinkimas, pritaikant prie tinkamo jungties aukščio.

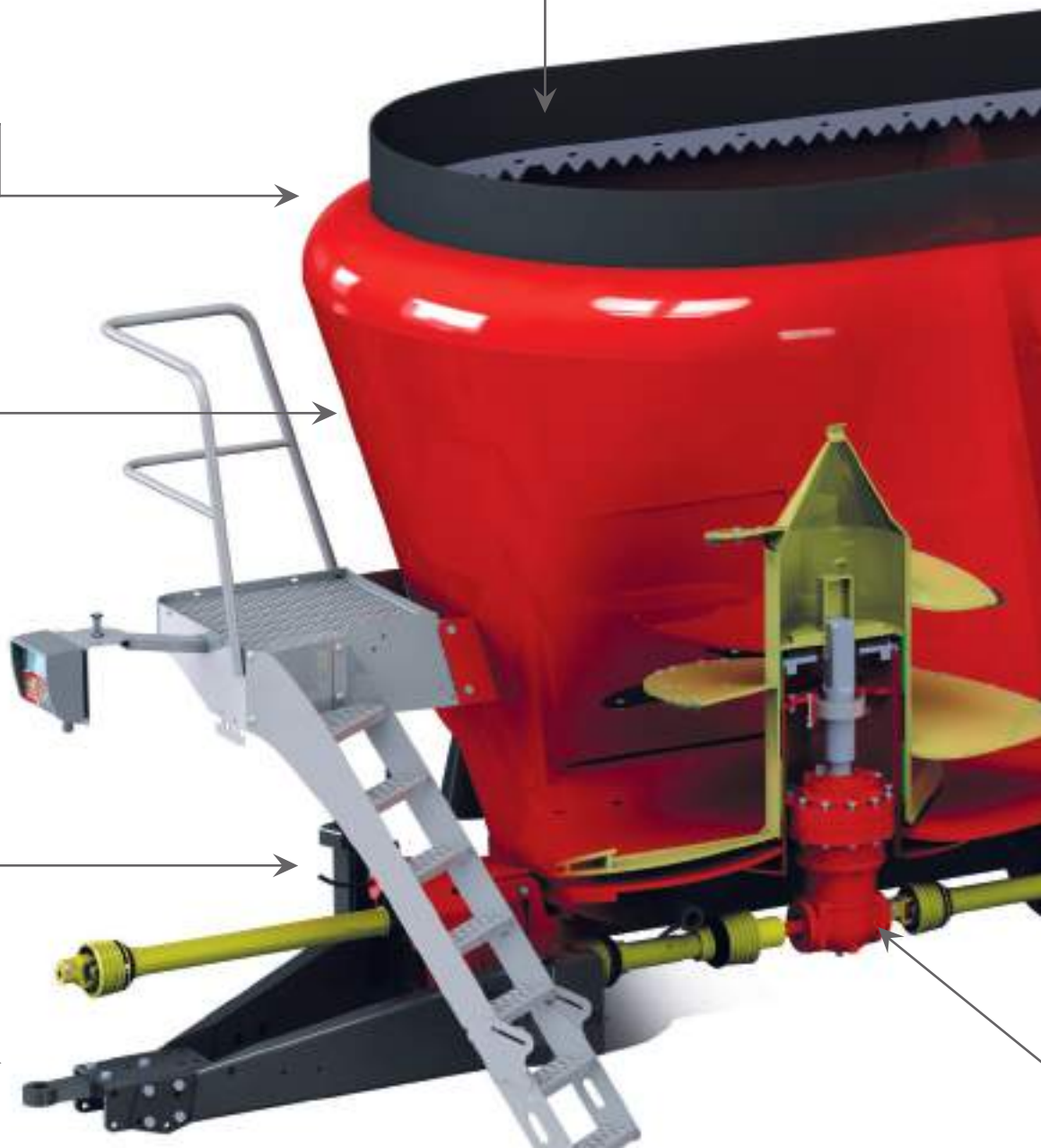



Paaukštėjimas

Jūsų pašarų maišytuvo tūrį galima padidinti ant „Future“ talpų uždedant paaukštėjimą.

„Peecon“ Long - Life peiliai

Long-life peiliai yra papildomai grūdinti, tai žymiai prailgina tarnavimo laiką.

Dvigubo veikimo sraigčiai

Unikalūs „Peecon“ dvigubo veikimo sraigčiai pritaikomi kiekvienam pašarų maišytuvo modeliui pagal talpos storį ir plotį. Šitaip užtikrinamas greitas ir geras sumaišymas. Tolygų iškrovimą užtikrina du valytuvai sraigtų apačioje.

Sraigčiai

Sraigčiai gaminami iš sustiprinto grūdinto plieno. Sraigčiai gaminami šaltojo štampos būdu, taip išsaugomas pirminis plieno stiprumas.

Video kamera

Važiuklės užpakalinėje pusėje paruošta vieta montuoti atbulinės eigos kamerai.

Važiuklė

Tvirta važiuklė, idealiai tinka važiuoti keliais.

Svorio jutikliai

Patikimoje „Peecon“ svėrimo sistemoje įrengiama nuo 4 iki 10 svėrimo jutiklių. Kadangi talpa sverama atskirai nuo važiuklės, svoris nustatomas labai tiksliai.

Platus padangų pasirinkimas

„Peecon“ siūlo platų padangų pasirinkimą, priklausomai nuo mašinos tipo ir naudojimo aplinkybių.

Patikimumas ir ilgaamžiškumas

Tvirtos planetinės pavaros velenas su žvaigždiniu guoliu. Guolio paprastumas užtikrina minimalų techninės priežiūros poreikį ir maksimalų tvirtumą.

Dėl naujų dvigubo veikimo sraigtų charakteristikų ir planetinės pavaros reduktoriaus reikia mažiau galios.

Unikali sraigto konstrukcija

„Biga“ vertikalūs pašarų maišytuvai - dalytuvai

Sukaupe 20 metų sraigto konstrukcijų gamybos patirties, dabar sukūreme pačią optimaliausią sraigto konstrukciją. Mūsų patirtis pagrįsta atsiliepimais, gautais apie 16 500 mūsų sraigto, besisukančių visame pasaulyje. Europoje ir Jungtinėse Valstijose daug pašarų maišytuvų naudojami 22 valandas per parą ir per dieną pašeria daugiau kaip 10 000 karvių.

Be to, mes pasisėmėme daug žinių iš biodujų pramonės, kuriai reikia vienoje talpoje sumaišyti didelius medžiagos tūrius. Tokio tipo darbui būtinas patikimumas ir tęstinumas.

Dabar atliekami būtini visos „Biga“ linijos patobulinimai, kad būtų užtikrinta bet kurios talpos produktų vienoda kokybė. Dėl to, planetinei pavarai dabar suteikiame 5 metų garantiją*.

* Prašome pasitikrinti sąlygas.



- 1 Vertikalus vidinis vamzdis
- 2 Planetinė pavara užpildyta sintetine alyva
- 3 Rėmas iš tvirtų sijų
- 4 Sustiprintas rutulinis guolis kaip papildoma atrama
- 5 20 mm plieninė atraminė plokštė
- 6 Sintetinė slydimo įvorė
- 7 Viršutinė įvorė iš poliamido (savaiminio tepimo)
- 8 Centrinės tepimo sistemos linijos
- 9 Chromo molibdeno pavaros ašis
- 10 Sandariklio apsauga
- 11 Sraigto konstrukcija
- 12 Sraigtas iš padidinto atsparumo plieno
- 13 Papildomas valytuvas tolygiam iškrovimui
- 14 Purentuvas, vienodai paskirstantis iškraunamą medžiagą
- 15 Papildomai užsakomas dantytas peilis
- 16 Volframo karbido peiliai, tvirtinami varžtais su įleidžiamomis galvutėmis
- 17 Naujiena! „Future“ formos talpa
- 18 Papildomai užsakoma padidinto atsparumo talpos apačia (Hardox)
- 19 Papildomai užsakomas nuo nusidėvėjimo saugantis RVS sluoksnis
- 20 Padidinto atsparumo dugno plokštė
- 21 Sustiprintas vidinio vamzdžio pagrindas
- 22 Koncentriškai sumontuotas išorinis vamzdis
- 23 Įstrižas plieninis apatinis peilis
- 24 Priešpriešinis peilis
- 25 Sustiprintos talpos sienelės
- 26 Dantytasis peilis
- 27 Guminis paaukštinimas

10 priežasčių pasirinkti „Peecon Biga“ pašarų maišytuvą

1. Dėl greito ir vienodo sumaišymo, karvės išlieka sveikos ir padidėja pieno primilžis.
2. Mažas galios poreikis dėl novatoriškų sprendimų.
3. Ilgas tarnavimo laikas ir paprasta priežiūra, kadangi naudojamos kokybiškos medžiagos.
4. Ekonomiškai naudingiausias pasiūlymas.
5. 5 metų garantija pavaros linijai dėl unikalios sraigto konstrukcijos.
6. Aukščiausias precizinės svėrimo sistemos įvertinimas, patvirtintas DLG kokybės ženklu.
7. Daugiau kaip 8 500 naudotojų jau įsigijo šią techniką.
8. Pasaulinis pardavimo tinklas ir atsarginių dalių tiekimas.
9. Didelis vertės stabilumas, mažas nuvertėjimas.
10. Mes gaminame jūsų poreikiams pritaikytus maišytuvus.



Biga
20
year
anniversary



Biga Eco Future

Vertikaliame pašarų maišytuve **Biga Eco Future** įrengta patentuota „Future“ maišymo talpa. Tokia talpa papildomai saugo, kad medžiaga nekristų per kraštus, ypač maišant sausus pašarus. Dėl savo unikalios formos, talpa yra itin tvirta ir stabili. Ją galima paprastai paaukštinti guminiu arba plieniniu priedu, tvirtinamu prie paruoštų skylių.

Biga Eco Future modeliuose standartiškai įrengiamos dvi hidrauliškai valdomos iškrovimo durelės. Šių iškrovimo durelių padėtis ir konstrukcija užtikrina tinkamą pašarų dozavimą. Iškraunamos medžiagos kiekį galima nustatyti pagal indikatorių reguliuojant durelių padėtį. Reguluojami iškrovimo latakai pagaminti iš padidinto atsparumo plieno, kad pašarai būtų paduodami dar sklandžiau. Unikalus „Peecon“ dvigubo veikimo sraigtas užtikrina greitą ir tolygų sumaišymą, kad gyvuliams būtų tiekiami tiksliai ir vienodai sumaišyti pašarai. Itin storas sraigtas, pagamintas iš sustiprinto plieno, turi papildomą iškrovimo elementą, kad iškraunami pašarai būtų paduodami tolygiai. Dėl to, jums nereikia naudoti iškrovimo konvejerio. „Peecon“ siūlo modifikuotus sraigtus specialioms produktams ir racionams maišyti.

Unikali sraigto konstrukcija užtikrina mažą energijos sunaudojimą, tačiau maišymo greitis dėl to nenukenčia. Važiuklė konstrukciškai yra atskirta nuo talpos ir nudažyta pilka „Peecon“ spalva. Kadangi talpa remiasi vien tik į svėrimo strypus, svorio vertė matuojama itin tiksliai. „Biga Eco Future“ serijos talpų sienelės lygios, o tai iki tobulumo pagerina net ir smulkios struktūros pašarų maišymą.

Biga Eco Future užtikrina nepertraukiamą darbą. Be to, šiomis mašinomis paruošiami tolygiai sumaišyti pašaro daviniai. Dėl to, jūsų gyvuliai bus sveiki ir produktyvūs.



Naujiena!



100-900-012



Biga Eco Future		6-200	7,5-200	10-200	10-230	12-230	13-230	14-230	15-245s
Talpa	m ³	6	7,5	10	10	12	13	14	15
Ilgis (A)	mm	4340	4400	4485	4550	4635	4680	4710	4860
Plotis (B)	mm	2360	2360	2360	2660	2660	2660	2660	2810
Aukštis (C)	mm	2250	2560	2860	2560	2860	3010	3160	3160
Dugno skersmuo (D)	mm	2000	2000	2000	2300	2300	2300	2300	2450
Svoris	kg	2900	3050	3260	3605	3780	3880	4020	4400
Krovumas	kg	2400	3000	4000	4000	4800	5200	5600	6000
Galios poreikis	AG	50	55	65	65	75	85	90	100

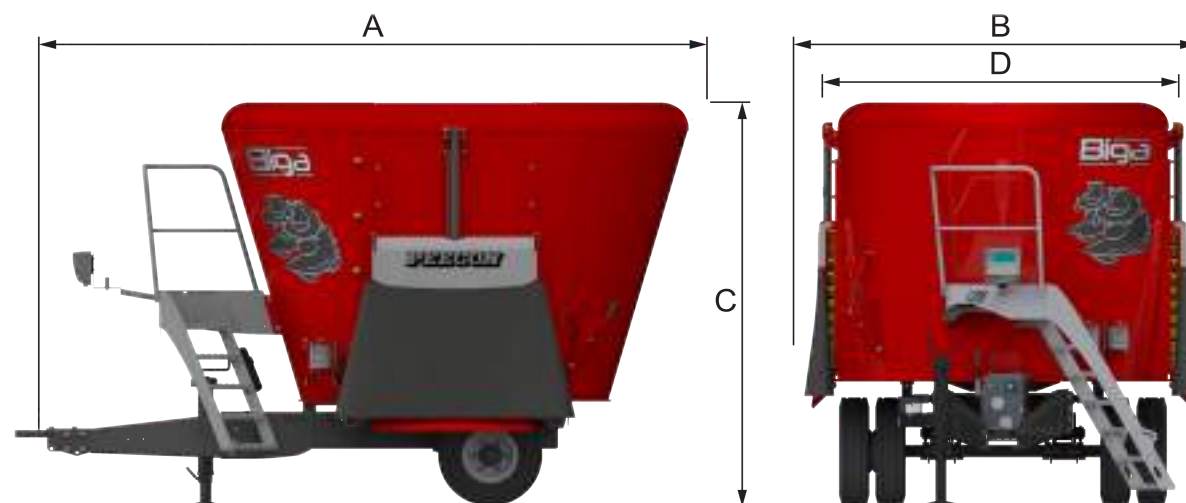

Biga Eco Future priedai



100-900-327



100-900-327



100-900-238



100-900-283



100-900-260



100-900-017



7.00x12



7.00x12 Sudvejinios



100-900-053



100-900-010-001



100-900-316



100-900-125-010

Standartinė įranga

- Vertikalus pašarų maišytuvas „Future“ versija
- 1 dvigubo veikimo sraigtas su padidinto atsparumo Long-life peiliais
- Storesnis sraigtas, pagamintas iš sustiprinto plieno
- Elektroninė svėrimo sistema „i-FeedGood L“ su 4 svorio jutikliais, tinkama šėrimo valdymo programinei įrangai
- Standartiniai tvirtinimo taškai talpos viduje, skirti tvirtinti turį padidinančius paaukštintimus iš gumos arba plieno
- Sustiprintas pagrindinis guolis
- 2 reguliuojami priešpeiliai
- Planetinė pavara su su sustiprintu sferiniu guoliu kiekvienam sraigtiui
- Skaidrus rezervuaras pavarų dėžės alyvos lygiui stebėti
- Centrinis sraigto tepimas
- Hidraulinio būdu valdomos iškrovimo drelės kairėje ir dešinėje pusėje # (būtinos 2 dvigubo veikimo traktoriaus hidraulinės poros)
- Latakas su padidinto atsparumo plieno plokšte ties iškrovimo drelėmis
- Tvirta važiuoklė, pagaminta iš kvadratinio profilio sijų
- Perforuota platforma su laipteliais
- Viena tvirta ašis su didelę apkrovą atlaikančiais ratais
- „Walterscheid“ darbinis velenas su nukerpamuju kaiščiu
- Mechaninis parkavimo stovas
- Nudažyta „Peecon“ raudona spalva, o važiuoklė – „Peecon“ pilka spalva
- Kai kuriuose modeliuose galima įrengti „Biga Multilift“ sistemą (žr. 26 p.) ir „Biga Strawblower“ (žr. 27 p.)

Biga Twin Future

Vertikaliame pašarų maišytuve **Biga Twin Future** įrengta patentuota „Future“ maišymo talpa. Tokia talpa papildomai saugo, kad medžiaga nekristų per kraštus, ypač maišant sausus pašarus. Dėl savo unikalios formos, talpa yra itin tvirta ir stabili. Ją galima paprastai paaukštinti guminiu arba plieniniu priedu, tvirtinamu prie paruoštų skylių.

Biga Twin Future modeliuose standartiškai įrengiamos dvi hidrauliškai valdomos iškrovimo drelės. Šių iškrovimo drelių padėtis ir konstrukcija užtikrina tinkamą pašarų dozavimą. Iškraunamos medžiagos kiekį galima nustatyti pagal indikatorių reguliuojant drelių padėtį. Reguluojami iškrovimo latakai pagaminti iš padidinto atsparumo plieno, kad pašarai būtų paduodami dar sklandžiau. Unikalus „Peecon“ dvigubo veikimo sraigčiai užtikrina greitą ir tolygų sumaišymą, kad gyvuliams būtų tiekami tiksliai ir tolygiai sumaišyti pašarai. Itin stori sraigčiai, pagaminti iš sustriptinto plieno, turi papildomą iškrovimo elementą, kad iškraunami pašarai būtų paduodami tolygiai. Dėl to, jums nereikia naudoti iškrovimo konvejerio. „Peecon“ siūlo modifikuotus sraigčius specialioms produktams ir racionams maišyti.

Unikali sraigto konstrukcija užtikrina mažą energijos sunaudojimą, tačiau maišymo greitis dėl to nenukenčia. Važiuklė konstrukciškai yra atskirta nuo talpos ir nudažyta pilka „Peecon“ spalva. Kadangi talpa remiasi vien tik į svėrimo strypus, svorio vertė matuojama itin tiksliai. „Biga Eco Future“ serijos talpų sienelės lygios, o tai iki tobulumo pagerina net ir smulkios struktūros pašarų maišymą.

Biga Twin Future užtikrina nepertraukiamą darbą. Be to, šiomis mašinomis paruošiami tolygiai sumaišyti pašaro daviniai. Dėl to, jūsų gyvuliai bus sveiki ir produktyvūs.



Naufienai!







Biga Twin Future		12-200	15-200	18-215	20-215
Talpa	m ³	12	15	18	20
Ilgis (A)	mm	6335	6365	6570	6610
Dugno skersmuo (D) / Plotis(B)	mm	2000/2360	2000/2360	2150/2510	2150/2510
Aukštis (C)	mm	2340	2600	2730	2955
Svoris	kg	5800	6180	6550	6800
Krovumas	kg	4800	6000	7200	8000
Galios poreikis	AG	75*	80*	85*	90*
Padangų tipas / SA	 	205/65R17.5 DM	205/65R17.5 DM	205/65R17.5 DM	215/75R17.5 DM

* reikiama galia su reduktoriumi



Biga Twin Future		18-230	24-230s	26-230s	21-245s	25-245s	30-245s
Talpa	m ³	18	24	26	21	25	30
Ilgis (A)	mm	7000	7100	7200	7110	7550	7700
Dugno skersmuo (D) / Plotis (B)	mm	2300/2660	2300/2660	2300/2660	2450/2810	2450/2810	2450/2810
Aukštis (C)	mm	2680	3125	3275	2680	3000	3365
Svoris	kg	8100	8500	8640	8100	9000	9360
Krovumas	kg	7200	9600	10600	9000	10000	12000
Galios poreikis	AG	*90*	95*	105*	100*	110*	120*
Padangų tipas / SA	 	215/75R17.5 DM	215/75R17.5 DM	215/75R17.5 DM	215/75R17.5 DM	215/75R17.5 DM	245/70R19.5 DM

* reikiama galia su reduktoriumi

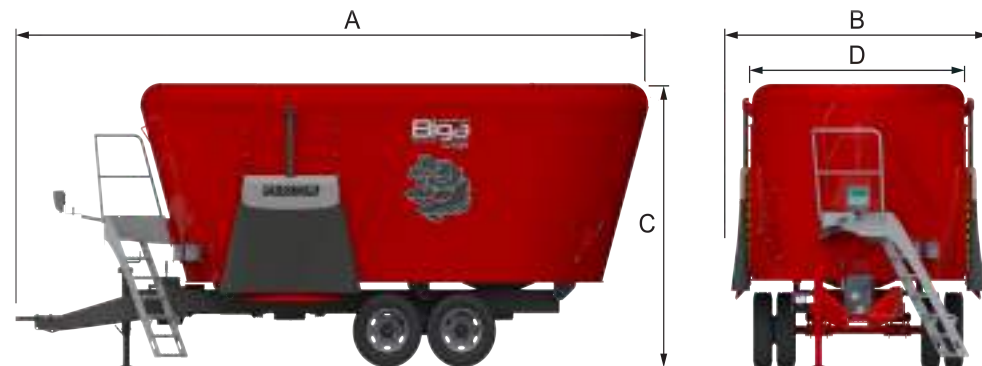

Biga Twin Future priedai



105-900-238



105-900-327



105-900-122



105-900-017



105-900-019-000



105-900-147-001



105-900-316



105-900-125-010



105-900-321



105-900-178



Standartinė įranga

- Vertikalus pašarų maišytuvas „Future“ versija
- 2 dvigubo veikimo sraigčiai su padidinto atsparumo Long-life peiliais
- Storesnis sraigtas, pagamintas iš padidinto atsparumo plieno
- Elektroninė svėrimo sistema „i-FeedGood L“ su 4 svorio jutikliais (nuo „Biga 18-230 Twin Future“ 6 svorio jutiklių), tinkama šėrimo valdymo programinei įrangai
- Standartiniai tvirtinimo taškai talpos viduje, skirti tvirtinti tūrį padidinančius paaukštintimus iš gumos arba plieno
- Sustiprintas pagrindinis guolis
- 2 reguliuojami priešpeiliai
- Planetinė pavara su sustiprintu sferiniu guoliu kiekvienam sraigtui
- Skaidrus rezervuaras pavarų dėžės alyvos lygiui stebėti
- Centrinis sraigto tepimas
- Hidraulinio būdu valdomos priekinės iškrovimo durlės kairėje ir dešinėje pusėje # (būtinos 2 dvigubo veikimo traktoriaus hidraulinės poros)
- Latakas su padidinto atsparumo plieno plokšte ties iškrovimo durlėmis
- Tvirta važiuoklė, pagaminta iš kvadratinio profilio sijų
- Perforuota platforma su laipteliais (nuo „Biga 15-200 Twin Future“)
- Viena tvirta ašis su didelę apkrovą atlaikančiais ratais
- „Walterscheid“ darbinis velenas su nukerpamuoju varžtu
- Mechaninis parkavimo stovas
- Nudažyta „Peecon“ raudona spalva, o važiuoklė – „Peecon“ pilka spalva
- Kai kuriuose modeliuose galima įrengti „Biga Multilift“ sistemą (žr. 26 p.) ir „Biga Strawblower“ (žr. 27 p.)

Biga Twin Plus Future

Kaip ir **Biga Twin Plus Future** serijoje, vertikaliame pašarų maišytuve „Biga Twin Plus Future“ taip pat įrengta patentuota „Future“ maišymo talpa. Maišytuve standartiškai įrengiamas platus skersinis iškrovimo diržas. Tokiu būdu pakanka vietos iškrauti pašarui ir išlaikomi kompaktiški mašinos matmenys. Galima pasirinktinai užsakyti platesnį skersinį iškrovimo diržą. Naudojant skersinį iškrovimo diržą galima iškrauti mažesniais kiekiais, pavyzdžiui, šeriant ožkas. Dėl skersinio iškrovimo diržo, mašina yra siauresnė nei naudojant iškrovimo dureles. Tam tikrose situacijose tai ūkininkams labai patogu. Reguluojant iškrovimo konvejerio greitį, konvejerio juosta gali išmesti pašarą toliau nuo mašinos.

Unikalūs „Peecon“ dvigubo veikimo sraigtai užtikrina greitą ir tolygų sumaišymą, kad gyvuliams būtų tiekiami tiksliai ir vienodai sumaišyti pašarai. Itin stori sraigtai pagaminti iš padidinto atsparumo plieno. „Peecon“ siūlo modifikuotus sraigtus specialioms produktams ir racionams maišyti.

Unikali sraigto konstrukcija užtikrina mažą energijos sunaudojimą, tačiau maišymo greitis dėl to nenukenčia. Važiuklė konstrukciškai yra atskirta nuo talpos ir nudažyta pilka „Peecon“ spalva. Kadangi talpa remiasi vien tik į svėrimo strypus, svorio vertė matuojama itin tiksliai.

Biga Twin Plus Wide Body Future talpos šoninės sienelės paverstos į išorę 5 ° kampu; dėl to, dugno plotis ir mašinos aukštis išlieka tokie patys, tačiau tūris padidėja.

Biga Twin Plus Future užtikrina nepertraukiamą darbą. Be to, šiomis mašinomis paruošiami tolygiai sumaišyti pašaro daaviniai. Dėl to, jūsų gyvuliai bus sveiki ir produktyvūs.



Naujiena!







<i>Biga Twin Plus Future</i>	<i>12-200</i>	<i>15-200</i>	<i>16-200/230 WB</i>	<i>18-215</i>	<i>19-215/230 WB</i>	<i>20-215/230 WB</i>	<i>22-215/245 WB</i>	
Talpa	m ³	12	15	16	18	19	20	22
Ilgis (A)	mm	7190	7250	7380	7300	7470	7340	7530
Dugno skersmuo (D) / Plotis (B)	mm	2000/2300	2000/2300	2000/2300	2150/2300	2150/2300	2150/2300	2000/2450
Aukštis (C)	mm	2390	2650	2650	2780	2780	2940	2970
Svoris	kg	5570	5950	6000	7050	7250	7350	7450
Krovumas	kg	4800	6000	6400	7200	7600	8000	8800
Galios poreikis	AG	75*	80*	80*	85*	85*	90*	90*
Padangų tipas / SA	 	205/65R17.5 DM	205/65R17.5 DM	205/65R17.5 DM	205/65R17.5 DM	215/75R17.5 DM	215/75R17.5 DM	215/75R17.5 DM

* reikiama galia su reduktoriaumi



<i>Biga Twin Plus Future</i>	<i>24-230s</i>	<i>26-230s</i>	<i>25-245s</i>	<i>30-245s</i>	
Talpa	m ³	24	26	25	30
Ilgis (A)	mm	8020	8070	8420	8640
Dugno skersmuo (D) / Plotis (B)	mm	2300	2300	2450/2450	2450/2450
Aukštis (C)	mm	3180	3330	3050	3425
Svoris	kg	9400	9550	9920	10300
Krovumas	kg	9600	10600	10000	12000
Galios poreikis	AG	95*	105*	110*	120*
Padangų tipas / SA	 	215/75R17.5 DM	215/75R17.5 DM	215/75R17.5 DM	245/70R19.5 DM

* reikiama galia su reduktoriaumi



Biga Twin Plus Future priedai



134-900-321



134-900-122



134-900-180



134-900-238



134-900-327



134-900-017



134-900-180



134-900-125-010



Standartinė įranga

- Vertikalus pašarų maišytuvas „Future“ versija
- 2 dvigubo veikimo sraigtai su padidinto atsparumo Long-life peiliai
- Storesnis sraigtas, pagamintas iš padidinto atsparumo plieno
- Elektroninė svėrimo sistema „i-FeedGood L“ su 4 svorio jutikliais (nuo „Biga 20-230s Twin Plus Future“ 6 svorio jutiklių), tinkama šėrimo valdymo programinei įrangai
- Standartiniai tvirtinimo taškai talpos viduje, skirti tvirtinti tūrį padidinančius paaukštinius iš gumos arba plieno
- Sustiprintas pagrindinis guolis
- 2 reguliuojami priešpeiliai
- Planetinė pavara su sustiprintu sferiniu guoliu kiekvienam sraigtui
- Skaidrus rezervuaras pavarų dėžės alyvos lygiui stebėti
- „Biga 16-200/230 - 19-200/230 - 22-200/230 Twin Plus Wide Body Future“: šoninės sienelės iš išorės tvirtinamos $\pm 5^\circ$ kampu
- Centrinis sraigto tepimas
- Hidraulinio būdu valdomas juostinis konvejeris (80 cm pločio) mašinos priekyje # (būtinos 2 dvigubo veikimo traktoriaus hidraulinės poros)
- Perforuota platforma su laipteliais
- „Walterscheid“ darbinis velenas su nukerpamuoju kaiščiu
- Mechaninis parkavimo stovas
- Nudažyta „Peecon“ raudona spalva, o važiuoklė – „Peecon“ pilka spalva
- Kai kuriuose modeliuose galima įrengti „Biga Multilift“ sistemą (žr. 26 p.) ir „Biga Strawblower“ (žr. 27 p.)

Biga Lowliner Future

Reaguodama į specifinius rinkos poreikius, „Peeters Landbouwmachines“ sukūrė visapusiškai išskirtinę mašiną. **Biga Lowliner Future** atitinka šiuos specifinius rinkos poreikius.

Biga Lowliner Future yra žemo svorio centro 2 sraigčių vertikalūs pašarų maišytuvai, pasižymintys didele talpa ir žemu pakrovimo aukščiu. Šių modelių talpų tūris gali būti nuo 14 m³ iki 28 m³. Tai yra mašina su viena integruota ratų ašimi. Gili, siaura maišymo talpa ir plati šoninės sienelės kartu su specialiais sraigtais užtikrina greitą maišymą ir mažą energijos sunaudojimą. Ši mašina idealiai tinka apvalių ritinių ir (arba) sudėtingos struktūros produktų maišymui. Itin stori sraigčiai pagaminti iš padidinto atsparumo plieno.

Biga Lowliner Future modeliuose įrengta nauja, patentuota „Future“ maišymo talpa. Jų priekyje yra įrengta platus juostinis konvejeris. Siūloma įvairių juostinių konvejerių versijų, galima rinktis reguliuojamo aukščio, šoninės padėties. Be to, vietoje juostinio konvejerio galima rinktis iškrovimo grandinę. Mašinose standartiškai įrengiamas išmanusis valdymo pultelis, su kuriuo itin paprasta naudoti pašarų maišytuvą.

Biga Lowliner Future užtikrina nepertraukiamą darbą. Be to, šiomis mašinomis paruošiami tolygiai sumaišyti pašaro daaviniai. Dėl to, jūsų gyvuliai bus sveiki ir produktyvūs.



Naujiena!



Smart Control galima įrengti traktoriuje arba krautuve, ir naudoti svarstyklėmis kontroliuoti, nuskaityti iškrovimo durelių lygį arba konvejerio aukštį, ir (arba) kontroliuoti hidraulinės funkcijas. Be to, galima derinti funkcijas, pavyzdžiui, vienu mygtuko paspaudimu paleisti konvejerį ir atidaryti iškrovimo dureles. Taip pat galima suaktyvinti **Power Booster**.



Standartinė įranga

- Vertikalus pašarų maišytuvas „Future“ versija
- 2 dvigubo veikimo sraigtai su padidinto atsparumo Long-life peiliais
- Sraigtai pagaminti iš itin atsparaus 22 mm storio plieno
- Standartiniai tvirtinimo taškai talpos viduje, skirti tvirtinti tūrį padidinančius paaukštintimus iš gumos arba plieno
- Belaidis „Peecon“ išmanusis valdymas: kontroliuoja hidraulinės funkcijas ir parodo svorį
- 3 taškų svėrimo sistema
- Sustiprintas pagrindinis guolis
- 2 reguliuojami priešpeiliai
- Planetinės pavaros su sustiprintu sferiniu guoliu kiekvienam sraigtui
- Susidėvinčios dalys iš „Hardox“ plieno, 12 mm
- Reguliuojama vilktis aukštam arba žemam prikabinimui
- Hidrauliškai stabdoma ašis su stovėjimo stabdžiu
- 2 standartiniai viengubi integruoti ratai 385/65R22,5. Nuo modelio „Biga 24-221/260 Lowliner Future“ montuojami ratai 375/90R22,5
- Skaidrus rezervuaras pavarų dėžės alyvos lygiui stebėti
- Plati konvejerio juosta (1 000 mm) mašinos priekyje
- Platforma abiejose pusėse, pasiekiami laipteliais
- „Walterscheid“ darbinis velenas su nukerpamuju kaiščiu
- Mechaninis parkavimo stovas
- Nudažyta „Peecon“ raudona spalva
- Stabėjimo langelis, per kurį puikiai matomas maišymo procesas

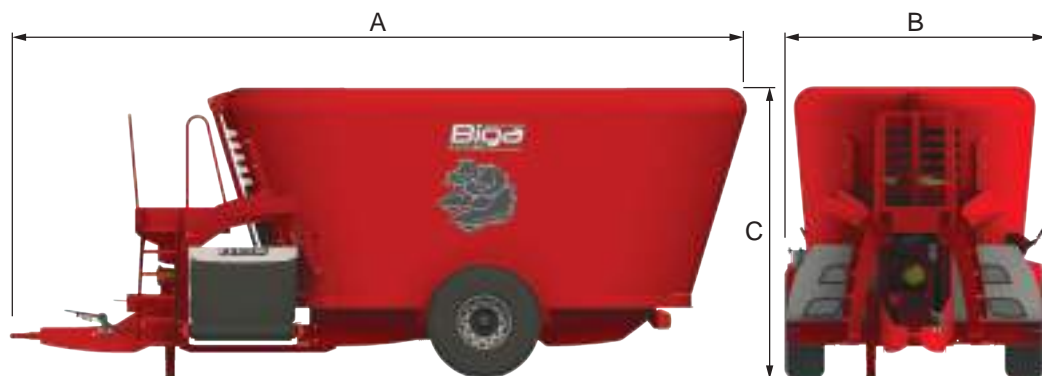

<i>Biga Lowliner</i>		<i>14-197/230</i>	<i>16-197/230</i>	<i>18-197/230</i>
Ilgis (A)	mm	6950	6990	7050
Plotis (B)	mm	2480	2480	2480
Aukštis (C)	mm	2420	2640	2780



<i>Biga Lowliner</i>		<i>20-197/230</i>	<i>24-221/260</i>	<i>28-221/275</i>
Ilgis (A)	mm	7110	7690	7780
Plotis (B)	mm	2480	2750	2750
Aukštis (C)	mm	3100	3120	3360

Biga Twin Wide Body Future

Kaip ir „Biga Twin Future“ serijoje, vertikaliajame pašarų maišytuve **Biga Twin Wide Body Future** taip pat įrengta patentuota „Future“ maišymo talpa. Maišytuve standartiškai įrengiamos hidrauliškai valdomos iškrovimo durelės. Talpos šoninės sienelės paverstos į išorę 5° kampų. Dėl to dugno plotis ir mašinos aukštis išlieka tokie patys, tačiau tūris padidėja.

Šių iškrovimo durelių padėtis ir konstrukcija užtikrina tinkamą pašarų dozavimą. Iškraunamos medžiagos kiekį galima nustatyti pagal indikatorius, reguliuojant durelių padėtį. Reguluojami iškrovimo latakai pagaminti iš padidinto atsparumo plieno, kad pašarai būtų paduodami dar sklandžiau. Unikalus „Peecon“ dvigubo veikimo sraigtai užtikrina greitą ir tolygų sumaišymą, kad gyvuliams būtų tiekiami tiksliai ir tolygiai sumaišyti pašarai. Itin stori sraigtai, pagaminti iš padidinto atsparumo plieno, turi papildomą iškrovimo elementą, kad iškraunami pašarai būtų paduodami tolygiai. Dėl to, jums nereikia naudoti iškrovimo konvejerio. „Peecon“ siūlo modifikuotus sraigtus specialioms produktams ir racionams maišyti.

Unikali sraigtų konstrukcija užtikrina mažą energijos sunaudojimą, tačiau maišymo greitis dėl to nenukenčia. Važiuklė konstrukciškai yra atskirta nuo talpos ir nudažyta pilka „Peecon“ spalva. Kadangi talpa remiasi vien tik į svėrimo strypus, svorio vertė matuojama itin tiksliai.

Biga Twin Wide Body Future užtikrina nepertraukiamą darbą. Be to, šiomis mašinomis paruošiami tolygiai sumaišyti pašaro daaviniai. Dėl to, jūsų gyvuliai bus sveiki ir produktyvūs.



Nauffienai!





<i>Biga Twin WB Future</i>		<i>13-200/230</i>	<i>16-200/230</i>	<i>19-215/230</i>	<i>20-215/230</i>	<i>22-215/245</i>
Talpa	m ³	13	16	19	20	22
Ilgis (A)	mm	6335	6365	6700	6750	6850
Dugno skersmuo (D) / Plotis (B)	mm	2000/2500	2000/2520	2150/2520	2150/2520	2150/2670
Aukštis (C)	mm	2345	2600	2795	2890	2955
Svoris	kg	5420	5800	6750	6850	6950
Krovumas	kg	5100	6300	7600	8000	8800
Galios poreikis	AG	75*	80*	90*	90*	90*
Padangų tipas / SA		205/65R17.5 DM	205/65R17.5 DM	215/75R17.5 DM	215/75R17.5 DM	215/75R17.5 DM

* reikiama galia su reduktoriaumi



<i>Biga Twin WB Future</i>		<i>20-230/260</i>	<i>26-230/260s</i>	<i>28-230/260s</i>	<i>23-245/275s</i>	<i>27-245/275s</i>	<i>32-245/275s</i>
Talpa	m ³	20	26	28	23	27	32
Ilgis (A)	mm	7080	7295	7340	7160	7600	7765
Dugno skersmuo (D) / Plotis (B)	mm	2300/2820	2300/2820	2300/2820	2450/2910	2450/2910	2450/2910
Aukštis (C)	mm	2680	3125	3275	2680	3000	3365
Svoris	kg	8250	8500	8650	8250	9200	9560
Krovumas	kg	7600	10600	11400	9600	11000	12800
Galios poreikis	AG	90*	95*	105*	100*	110*	120*
Padangų tipas / SA		215/75R17.5 DM	215/75R17.5 DM	215/75R17.5 DM	215/75R17.5 DM	215/75R17.5 DM	245/70R19.5 DM

* reikiama galia su reduktoriaumi



Biga Twin Wide Body Future priedai



105-900-316



105-900-327



105-900-122



105-900-017



105-900-053



105-900-147-001



105-900-125-010



105-900-238



105-900-321



Standartinė įranga

- Vertikalus pašarų maišytuvas, „Future“ versija
- 2 dvigubo veikimo sraigtai su padidinto atsparumo Long-life peiliais
- Storesnis sraigtas, pagamintas iš padidinto atsparumo plieno
- Elektroninė svėrimo sistema „i-FeedGood L“ su 4 svorio jutikliais (nuo modelio „Biga 19-230/260 Twin Wide Body Future“ – su 6 svorio jutikliais), tinkama šėrimo valdymo programinei įrangai
- Standartiniai tvirtinimo taškai talpos viduje, skirti tvirtinti turį padidinančius paaukštėjimus iš gumos arba plieno
- Sustiprintas pagrindinis guolis
- 2 reguliuojami priešpeiliai
- Planetinė pavara su sustiprintu sferiniu guoliu kiekvienam sraigui
- Skaidrus rezervuaras pavarų dėžės alyvos lygiui stebėti
- Šoninės sienelės iš išorės tvirtinamos $\pm 5^\circ$ kampu
- Centrinis sraigtų tepimas
- Hidraulinis būdu valdomos priekinės iškrovimo drelės kairėje ir dešinėje pusėje # (būtinos 2 dvigubo veikimo traktoriaus hidraulinės poros)
- Latakas su padidinto atsparumo plieno plokšte ties iškrovimo drelėmis
- Vienos ašies važiuoklė (stabdžiai - papildomai užsakoma opcija)
- Perforuota platforma su laipteliais (nuo „Biga 16-200/230 Twin Wide Body Future“)
- „Walterscheid“ darbinis velenas su nukerpamuoju varžtu
- Mechaninis parkavimo stovas
- Nudažyta „Peecon“ raudona spalva
- Kai kuriuose modeliuose galima įrengti „Biga Multilift“ sistemą (žr. 26 p.) ir „Biga Strawblower“ (žr. 27 p.)

Biga Mammoet Future

Vertikaliajame pašarų maišytuve **Biga Mammoet Future** įrengta patentuota „Future“ maišymo talpa. Maišytuve standartiškai įrengiamos keturios hidrauliškai valdomos iškrovimo drelės. Dvi drelės įrengtos kairėje ir dvi dešinėje. Šių iškrovimo drelių padėtis ir konstrukcija užtikrina tinkamą pašarų dozavimą. Iškraunamos medžiagos kiekį galima nustatyti pagal indikatorius, reguliuojant drelių padėtį. Reguluojami iškrovimo latakai pagaminti iš nerūdijančio plieno, kad pašarai būtų paduodami dar sklandžiau. Unikalus „Peecon“ dvigubo veikimo sraigtas užtikrina greitą ir tolygų sumaišymą, kad gyvuliams būtų tiekiami tiksliai ir vienodai sumaišyti pašarai. Itin storas sraigtas, pagamintas iš padidinto atsparumo plieno, turi papildomą iškrovimo elementą, kad iškraunami pašarai būtų paduodami tolygiai. Dėl to jums nereikia naudoti iškrovimo konvejerio. „Peecon“ siūlo modifikuotus sraigtus specialioms produktams ir racionams maišyti.

Unikali sraigto konstrukcija užtikrina mažą energijos sunaudojimą, tačiau maišymo greitis dėl to nenukenčia.

Važiuklė konstrukciškai yra atskirta nuo talpos ir nudažyta pilka „Peecon“ spalva.

Kadangi talpa remiasi vien tik į svėrimo strypus, svorio vertė matuojama itin tiksliai. „Biga Mammoet Future“ serijos talpų sienelės lygios, o tai iki tobulumo pagerina net ir smulkios struktūros pašarų sumaišymą. „Biga Mammoet Future“ modeliai gali būti nuo 22,5 m³ iki 50 m³ tūrio!

Biga Mammoet Wide Body Future talpos šoninės sienelės paverstos į išorę 5° kampu. Dėl to dugno plotis ir mašinos aukštis išlieka tokie patys, tačiau tūris padidėja.

Didelio tūrio modeliams (> 30 m³) papildomai siūlome **Peecon Powershift**. Pusiau automatinę transmisiją galima valdyti rankiniu arba elektroniniu būdu. Mašinai dirbant, galima nustatyti optimalų sraigto sukimosi greitį perjungiant pavaras. Šitai galima sutaupyti energijos, degalų ir sumažinti nusidėvėjimą.

Naufienai!





<i>Biga Mammoet Future</i>		<i>22-200</i>	<i>27-215</i>	<i>30-215</i>	<i>33-215/230 WB</i>	<i>36-230s</i>	<i>38-230/260s WB</i>
Talpa	m ³	22	27	30	33	36	38
Ilgis (A)	mm	8400	8650	8850	9090	9590	9790
Plotis (B)	mm	2360	2360	2360	2520	2660	2820
Aukštis (C)	mm	2660	2790	2950	2950	3215	3215
Dugno skersmuo (D)	mm	2000	2150	2150	2150	2300	2300
Svoris	kg	8300	8600	8765	8860	13000	13050
Krovumas	kg	9000	10200	12000	13200	14400	15200
Galios poreikis	AG	120	125	140	140	150	155



<i>Biga Mammoet Future</i>		<i>40-230s</i>	<i>42-230/260s WB</i>	<i>45-245s</i>	<i>48-245/275s WB</i>	<i>50-245s</i>
Talpa	m ³	40	42	45	48	50
Ilgis(A)	mm	9750	9850	10155	10305	10230
Plotis (B)	mm	2660	2820	2810	2910	2810
Aukštis (C)	mm	3485	3485	3485	3485	3750
Dugno skersmuo (D)	mm	2300	2300	2450	2450	2450
Svoris	kg	13800	13805	15600	15650	16050
Krovumas	kg	16000	17000	18000	19200	20000
Galios poreikis	AG	165	170	180	185	195



Biga Mammoet Future priedai



110-900-183-001



110-900-027



110-900-286



110-900-147-002



110-900-019-002



110-900-178



110-900-321



110-900-017



110-900-316



110-900-327



Standartinė įranga

- Vertikalus pašarų maišytuvas „Future“ versija
- 3 dvigubo veikimo sraigtai su padidinto atsparumo Long-life peiliais
- Storesnis sraigtas, pagamintas iš padidinto atsparumo plieno
- Elektroninė svėrimo sistema „i-FeedGood L“ su 6/8 svorio jutikliais (nuo modelio „Biga 50-245s Mammoet Future“ – su 10 svorio jutiklių), tinkama šėrimo valdymo programinei įrangai
- Standartiniai tvirtinimo taškai talpos viduje, skirti tvirtinti turį padidinančius paaukštinius iš gumos arba plieno
- Sustiprintas pagrindinis guolis
- 2 reguliuojami priešpeiliai
- Tvirta planetinė pavara su sustiprintu sferiniu guoliu kiekvienam sraigtui
- 2 pavarų redukcinių pavarų dėžė
- Skaidrus rezervuaras pavarų dėžės alyvos lygiui stebėti
- „Biga Mammoet Wide Body Future“: šoninės sienelės iš išorės tvirtinamos $\pm 5^\circ$ kampų
- Centrinis sraigto tepimas
- Hidraulinio būdu valdomos priekinės iškrovimo durlės kairėje ir dešinėje pusėje # (būtinai 4 dvigubo veikimo traktoriaus hidraulinės poros)
- Latakas su nerūdijančio plieno plokšte ties iškrovimo durlėmis
- Perforuota platforma su laipteliais
- Tandeminė važiuoklė,
- 8 sunkvežimio ratai, pritaikyti didelėms apkrovoms
- „Walterscheid“ darbinis velenas su nukerpamuoju varžtu
- Mechaninis parkavimo stovas
- Nudažyta „Peecon“ raudona spalva, o važiuoklė – „Peecon“ pilka spalva
- Kai kuriuose modeliuose galima įrengti „Biga Multilift“ sistemą (žr. 26 p.) ir „Biga Strawblower“ (žr. 27 p.)

Biga Twin Pacman Future

Vertikalus pašarų maišytuvas **Biga Twin Pacman Future** sudarytas iš patentuotos „Future“ maišymo talpos, sumontuotos kartu su krovimo sistema ir siloso griebtuvu. Ši savikrovė sistema yra pats patogiausias sprendimas naudotojui, kadangi turi galinio vaizdo kamerą ir yra valdoma hidrauliškai. Krovimo mechanizmas yra tvirtas, jam nereikia specialios priežiūros, kadangi judančių dalių kiekis yra minimalus, todėl užtikrinamas ilgas tarnavimo laikas. Siloso griebtuvas užpakalinėje dalyje turi fiksuotą padidintą atsparumo Long-life peilį, kuriuo galima pjauti bet kokius pašarus. Tokia talpa papildomai saugo, kad medžiaga nekristų per kraštus, ypač maišant sausius pašarus. Dėl savo unikalios formos, talpa yra itin tvirta ir stabili. Ją galima papratai paaukštinti guminiu arba plieniniu priedu, tvirtinamu prie paruoštų skylių. Tokiu būdu mašinos talpą galima padidinti nuo 18 m³ iki 20 m³.

Biga Twin Pacman Future modeliuose standartiškai įrengiamos dvi hidrauliškai valdomos iškrovimo durelės. Šių iškrovimo durelių padėtis ir konstrukcija užtikrina tinkamą pašarų dozavimą. Iškraunamos medžiagos kiekį galima nustatyti pagal indikatorius, reguliuojant durelių padėtį. Reguluojami iškrovimo latakai pagaminti iš padidinto atsparumo plieno, kad pašarai būtų paduodami dar sklandžiau. Unikalus „Peecon“ dvigubo veikimo sraigto užtikrina greitą ir tolygų sumaišymą, kad gyvuliams būtų tiekiami tiksliai ir vienodai sumaišyti pašarai. Itin stori sraigtai, pagaminti iš nerūdijančio padidinto atsparumo plieno, turi papildomą iškrovimo elementą, kad iškraunami pašarai būtų paduodami tolygiai. Dėl to, jums nereikia naudoti iškrovimo konvejerio. „Peecon“ siūlo modifikuotus sraigtus specialioms produktams ir racionams maišyti.

Unikali sraigto konstrukcija užtikrina mažą energijos sunaudojimą, tačiau maišymo greitis dėl to nenukenčia. Važiuklė konstrukciškai yra atskirta nuo talpos ir nudažyta pilka „Peecon“ spalva. Kadangi talpa remiasi vien tik į svėrimo strypus, svorio vertė matuojama itin tiksliai. „Biga Eco Future“ serijos talpų sienelės lygios, o tai iki tobulumo pagerina net ir smulkios struktūros pašarų maišymą.



Naujiena!



Biga Twin Pacman Future		18-215
Talpa	m ³	18
Ilgis (A)	mm	7050
Dugno skersmuo (D) / Plotis (B)	mm	2150/2550
Aukštis (C)	mm	3065
Svoris	kg	3700
Krovumas	kg	7200
Galios poreikis	AG	85*
Padangų tipas / SA	Continental GOODYEAR	245/70R19.5 DM

* reikiama galia su reduktoriaumi

„Biga Twin Pacman Future“ standartinė įranga

- Patentuota „Future“ maišymo talpa
- Pakrovimo sistema ir siloso griebtuvas su fiksuotu padidinto atsparumo Long-life peiliu
- 2 dvigubo veikimo sraigtai su padidinto atsparumo Long-life peiliais
- Elektroninė svėrimo sistema „i-FeedGood L“ su 4 svorio jutikliais, tinkama šėrimo valdymo programinei įrangai
- Standartiniai tvirtinimo taškai talpos viduje, skirti tvirtinti turį padidinančius paaukštinius iš gumos arba plieno
- Hidraulinių funkcijų elektrohidraulinis valdymas
- „Walterscheid“ darbinis velenas su nukerpamuoju varžtu
- 2 pavarų redukcinių pavarų dėžė
- Pavarų dėžės valdymas nuotoliniu būdu
- Sustiprintas pagrindinis guolis
- 2 reguliuojami priešpeiliai
- Planetinė pavara su sustiprintu sferiniu guoliu kiekvienam sraigtui
- Didelis permatomas stiklas pavarų dėžės alyvos lygiui tikrinti
- Centrinis sraigto tepimas
- Latakas su nerūdijančio plieno plokšte ties iškrovimo durelėmis
- Tvirta važiuoklė, pagaminta iš kvadratinio profilio sijų
- Perforuota platforma su laipteliais
- Viena ašis su sudvejintais 245/70R19.5 ratais
- Hidrauliniai stabdžiai
- Nudažyta „Peecon“ raudona ir „Peecon“ pilka spalva



„Multilift“ standartinė įranga

- Kėlimo sistema, prie kurios galima pritvirtinti kelius skirtingus krovimo mechanizmus. Tai yra priedas prie „Biga“ vertikalų pašarų maišytuvų.
- Važiuoklė yra prailginta ir sustiprinta
- Patraukta ašis
- Talpos priekinėje pusėje yra langelis
- Prie važiuoklės yra pritvirtintos dvi vertikalios sijos
- Kėlimo vežimėlis su ritinėliais, kurį galima pakelti į tris padėtis
- 125 laipsnių kampu pakrepiamas rėmas, kurį viršutinėje padėtyje suaktyvina sekos funkcija
- Trijų taškų sukabintuvas su gumine pakaba



Biga Strawblower



Standartinė įranga

- Tvirtas mechaninis šiaudų pūstuvus su mechanine pavara (1 000 aps./min.), montuojamas „Biga“ vertikalaus pašarų maišytuvo priekinėje arba užpakalinėje dalyje. Montuojant priekyje, „Biga“ važiuoklė pailginama.
- Be pašarų maišymo su ta pačia mašina galima išskleisti ryšulius ir paskleisti šiaudus
- Galima apdoroti tiek apvalius, tiek kvadratinus ryšulius
- Galima skleisti tiek į kairę, tiek į dešinę pusę per hidrauliškai pasukamą pūtimo vamzdį
- Unikalus išmetimo rotorius su 8 plačiomis nuimamomis išmetimo mentelėmis užtikrina labai gerą dozavimą, sumažina užsikimšimo tikimybę ir supaprastina techninę priežiūrą
- 1 500 mm skersmens išmetimo mentelės ant rotoriaus užtikrina gerą oro srautą ir platesnį paskleidimą
- Žemai įrengtas pūtimo vamzdis su hidrauliškai valdoma išmetimo anga
- Išmetimo plotis nustatomas hidrauliškai reguliuojamas išmetimo anga
- Išmetimo atstumas iki 20 metrų
- Būtinos 2 dvigubo veikimo traktoriaus hidraulinės poros # (kai maišytuve įrengtas elektrohidraulinis valdymas, juo valdomas ir šiaudų pūstuvus)

Šėrimo valdymas



„Farm Manager Network“ programos funkcijos	Farm Manager Network Professional Edition	Farm Manager Network Business Edition
Duomenų perdavimas iš indikatorius ir į jį	✓	✓
Paprastai naudojama programinė įranga „Windows“ operacinei sistemai	✓	✓
Pašarų sudedamųjų dalių įvedimas ir davinų kainos registravimas	✓	✓
Informacijos apie grupę įvedimas ir davinų kainos registravimas	✓	✓
Galima paprastai reguliuoti sausos medžiagos vertes	✓	✓
Sausos medžiagos sunaudojimo (DMI) apskaičiavimas ir registravimas	✓	✓
„Svorio“ ir „gyvulių skaičiaus“ nustatymas indikatoriuje, naudojimo vietoje	✓	✓
Dienos receptas, įprogramuojama iki 4 šėrimų	✓	✓
Priešpriešinių peilių funkcijos įprogramuojamos pagal ingredientus (funkcija turi palaikyti maišytuvus)	✓	✓
Įvairūs nustatymai, kad šėrimas būtų efektyvesnis ir tikslesnis	✓	✓
Operatoriui pateikiami tikslūs įkrovimo ir šėrimo duomenys	✓	✓
Kontroliuojama operatoriaus arba darbuotojo prieiga prie maišytuvo	✓	✓ platus pasirinkimas
Aiškios ataskaitos ir palyginimas su istorijos duomenimis	✓	✓
Duomenų rezervinio kopijavimo ir atkūrimo funkcija	✓	✓
Pagalbos funkcija	✓	✓
Valandinių kaštų klientui valdymas	✓	✓
Tiesioginė pagalba (reikia spartaus interneto ryšio)	✓	✓
Programuojami maišymo laikmačiai	✓	✓
Premiksų paruošimas ir likučio rodymas	✓	✓
Atsargų registravimas ir valdymas	✓	✓
Pašarų tiekėjų valdymas	✓	✓
Eksporto ataskaitos PDF ir „MS Excel“ formatais	✓	✓
Svėrimo sistemos atmetus pašarų registravimas	✓	✓
Atsargų prognozavimas	✓	✓
Maišytuvo statistinių duomenų istorija	✓	✓
Prmilžis ir šėrimo efektyvumas	✓	✓
Atskiro maišytuvo arba kelių maišytuvų duomenų perdavimas radio ryšiu	✓	✓
Kelių maišytuvų valdymas	✓	✓
Kelių ūkių tinklo valdymas	✓	✓
Automatinis duomenų perdavimas iš maišytuvo į biurą (maišytuvus turi palaikyti tokią funkciją)	✓	✓

„Peeters Agricultural Machinery“ šėrimo valdymo programinė įranga („Professional“ ir „Business edition“) turi daugybę privalumų ir galimybių:

- vienkartinis įsigijimas
- atsargų valdymas
- pašarų kaštų valdymas
- gamybos gerinimas
- efektyvumo didinimas
- duomenų saugojimas

Galimos kalbos:

- Anglų
- Ispanų
- Prancūzų
- Italų
- Vengrų
- Olandų
- Lenkų
- Portugalų
- Brazilų portugalų
- Rusų
- Suomių
- Švedų
- Turkų
- Kinų

Biga Rapide Future

„Peecon“ vertikalio pašarų maišytuvu **Biga Rapide Future**, kaip ir „Peecon Biga Pacman“ modeliu, papildė mūsų savaeigių modelių asortimentą. „Biga Rapide Future“ gali būti 13, 20, 22, 24 ir 25 m³. Hidrauliniai priešpeiliai talpos (pagal užsakymą galime pagaminti ir kitokių modelių). Mašina varoma „FTP Tier IV Final“ 4 arba 6 cilindrų turbininiu varikliu su tarpiniu aušintuvu. Priklausomai nuo reikiamos galios ir nuo greičių diapazono, mašinoje gali būti montuojamas 4 cilindrų 170 AG arba 6 cilindrų 206 AG variklis. Kabina yra moderni, iš jos puikus matomumas į visas puses.

„Peecon“ **Biga Rapide Future** modelyje įrengtas krautuvas su pjautuvu, kuris įtraukia pašarus. Svirtis pakeliama ir nuleidžiama dviem cilindrais. Cilindrai parengti greta tunelio, todėl juos galima labai greitai pakelti arba nuleisti. Krautuvas su pjautuvu turi gerai žinomą FPS („Fieber Pick-up System“ – pluošto pakėlimo sistema). Ši unikali FPS sistema užtikrina produktų krovimą dviem sukimosi kryptimis. Šitaip geriau išsaugoma struktūra pjovimo metu. Produktas pjaunamas tiesiai nuo priekio link galo. Kairėje pjautuvo pusėje esantis sraigtas užtikrina sklandų pašarų padavimą tunelio kryptimi. Kadangi pašarai pjaunami dviem kryptimis, taip pat ir dėl peilių padėties pjautuve (stačiais kampais) ir pjautuvo užpakalinėje pusėje esančio papildomo sraigto, galime labai greitai paduoti pašarus maišymo talpos kryptimi ir optimaliai išsaugoti struktūrą. Dėl greito pašarų padavimo galime pasiekti didžiausią našumą. Pjovimo tunelis yra pats plačiausias rinkoje (820 mm), o tai dar labiau prisideda prie optimalios pjovimo galios. Pjovimo būgnas yra 1 900 mm pločio. Pagal užsakymą jį galima pagaminti iš nerūdijančio plieno; visos už pjautuvo montuojamos dalys standartiškai gaminamos iš nerūdijančio plieno, šitaip užtikrinant minimalų nusidėvėjimą.



Naujiena!

„Biga Rapide“ kartu su galios stiprintuvu



Kitaip nei daugelis kitų pašarų maišytuvų, **Biga Rapide Future** yra varomas mechanškai. Naudojant mechaninę pavarą neprarandama galios ir sunaudojamas minimalus degalų kiekis. Itin tvirta važiuoklė, ant kurios sumontuota tiksli svėrimo įranga, užtikrina ilgaamžiškumą.

„Peecon Biga Rapide Future“ serijoje montuojama naujoji „Future“ maišymo talpa. Ji garantuoja tobulai vientisą sumaišymą, o kadangi unikalios patentuotos talpos kampai yra užapvalinti, optimaliai išnaudojamas jos tūris. Unikali „Peecon“ sraigto konstrukcija užtikrina mažą energijos sunaudojimą neprarandant maišymo greičio. Tokia patikima konstrukcija ir patikima transmisija* taip pat naudojama **Biga Rapide Future** modeliuose. „Biga Rapide“ serija užtikrina nepertraukiamą darbą. Be to, šia mašina paruošiami tolygiai sumaišyti pašaro daviniai. Dėl to, jūsų gyvuliai bus sveiki ir produktyvūs.

* 5 metų garantija planetinės pavarai (galiojimo sąlygų teiraukitės savo prekybos atstovo).



<i>Biga Rapide Future</i>		<i>13-245</i>	<i>20-230</i>	<i>22-230/260</i>	<i>24-230</i>	<i>25-230/260</i>
Talpa	m ³	13	20	22	24	25
Ilgis (A)	mm	7790	9700	9960	10500	10760
Plotis (B)	mm	2900	2700	2800	2600	2800
Aukštis (C)	mm	3200	3200	3100	3450	3450
Dugno skersmuo (D)	mm	2450	2300	2300	2300	2300

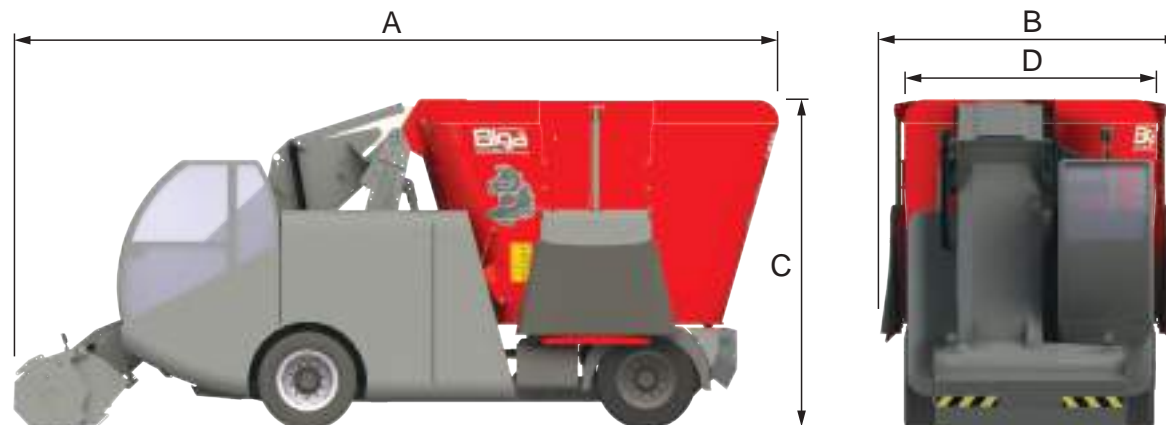

Biga Rapide Future priedai



Cabine



178-900-329



Verlichting



178-900-297



178-900-147-...



178-900-327



178-900-125-011



178-900-178



178-900-321



Hidrauliniai priešpeiliai

Standartinė įranga

- Variklis „FPT Tier IV Final“ su turbokompresoriumi ir tarpiniu aušintuvu (170 arba 206 AG)
- Galinė ašis, su hidrostatinė pavarą, su sudvejetainėmis 275/70R22.5 padangomis
- Priekinė vairuojama ašis su 315/70R22.5 padangomis
- Hidrauliškai valdoma krovimo svirtis su 2 cilindrais
- Pjovimo būgnas su volframo pjovimo peiliais
- Šienainio pjoviklis su nerūdijančio plieno įdėklais
- Šildoma ir vėdinama uždara kabina
- Šildomi galinio vaizdo veidrodėliai
- „CanBus“ operacinė sistema
- Valdymas su vairasvirte, įrengta ant porankio
- Hidraulinė priekinės ašies pakaba, „McPherson“ sistema su pakabos svirtimis
- Hidraulinė valdymo sistema
- Kelio apšvietimo žibintai
- Patentuota „Future“ maišymo talpa
- 1 arba 2 dvigubo veikimo sraigtas(-ai) su padidinto atsparumo Long-life peiliais
- Storesnis sraigtas, pagamintas iš padidinto atsparumo plieno
- Elektroninė svėrimo sistema „i-FeedGood L“ su 3 svorio jutikliais, tinkama šėrimo valdymo programinei įrangai
- Standartiniai tvirtinimo taškai talpos viduje, skirti tvirtinti turį padidinančius paaugštinius iš gumos arba plieno
- Sustiprintas pagrindinis guolis
- 2 hidrauliniu būdu reguliuojami priešpeiliai
- Planetinė pavarą su sustiprintu sferiniu guoliu kiekvienam sraigtui
- 2 pavarų redukcinių pavarų dėžė su sankaba ir elektrohidrauliniu pavarų perjungimu
- Skaidrus rezervuaras pavarų dėžės alyvos lygiui stebėti
- Centrinis sraigto(-ų) tepimas
- Hidrauliniu būdu valdomos priekinės iškrovimo drelės kairėje ir dešinėje pusėje #
- Latakas su nerūdijančio plieno plokšte ties iškrovimo drelėmis
- Nudažyta „Peecon“ raudona spalva, o važiuoklė – „Peecon“ pilka spalva

„Peecon“ galios stiprintuvas yra energijos rekuperacijos sistema, trumpam sustiprinanti galią įjungiant visiškai pakrautą pašarų maišytuvą. Hibridinį sustiprinimą galima naudoti, kai reikia dideliu greičiu iškrauti pašarų maišytuvą, kad būtų galima visiškai nuvalyti sraigtus ir maišymo talpą. Maišymo metu, nereikia visos degalais varomo variklio galios, tuo metu elektros variklis gali veikti kaip generatorius ir įkrauti pašarų maišytuvo ličio jonų akumuliatorių.

Biga Pacman Future

Vertikalus pašarų maišytuvas **Biga Pacman Future** yra unikalus savo klasėje. Tam, kad galėtume jums pasiūlyti nebrangų savaeigį modelį su krovimo sistema, mes pradėjome bendradarbiauti su „Linde“. „Linde“ per ilgą laiką sukaupė daug patirties, todėl užtikrina patikimumą ir gerą aptarnavimą. Kompaktiškas šakinis krautuvas yra patogios ir manevringos savaeigės mašinos pagrindas. Su „EASYtronic“ valdymas yra labai paprastas. Pavyzdžiui, sraigto greitį galima reguliuoti nuo 0 iki 50 aps./min. Tokiu būdu, mašiną galima paleisti palaipsniui ir pilnai iškrauti talpą. Kadangi siloso pjautuvas montuojamas ant tvirtos universalios pakabos, mašiną galima paprastai pakrauti. Šitaip kraunant silosas nesusispaus ir neperkais.

Biga Pacman Future naudoja tikrai labai mažai degalų, sistemą galima montuoti arba ant naudoto, arba naujo „Linde“ šakinio krautuvo.

Biga Pacman Future serijoje montuojama naujoji „Future“ maišymo talpa. Ji garantuoja tobulai vientisą sumaišymą, o kadangi unikalios patentuotos talpos kampai yra užapvalinti, optimaliai išnaudojamas jos tūris. Unikali „Peecon“ sraigto konstrukcija užtikrina mažą energijos sunaudojimą neprarandant maišymo greičio.



Naujiena!





<i>Biga Pacman Future</i>		12-230
Talpa	m ³	12
Ilgis (A)	mm	7150
Plotis (B)	mm	2600
Aukštis (C)	mm	3050
Dugno skersmuo (D)	mm	2300
Svoris	kg	9000
Krovumas	kg	4800
Galios poreikis	kW/AG	75/116

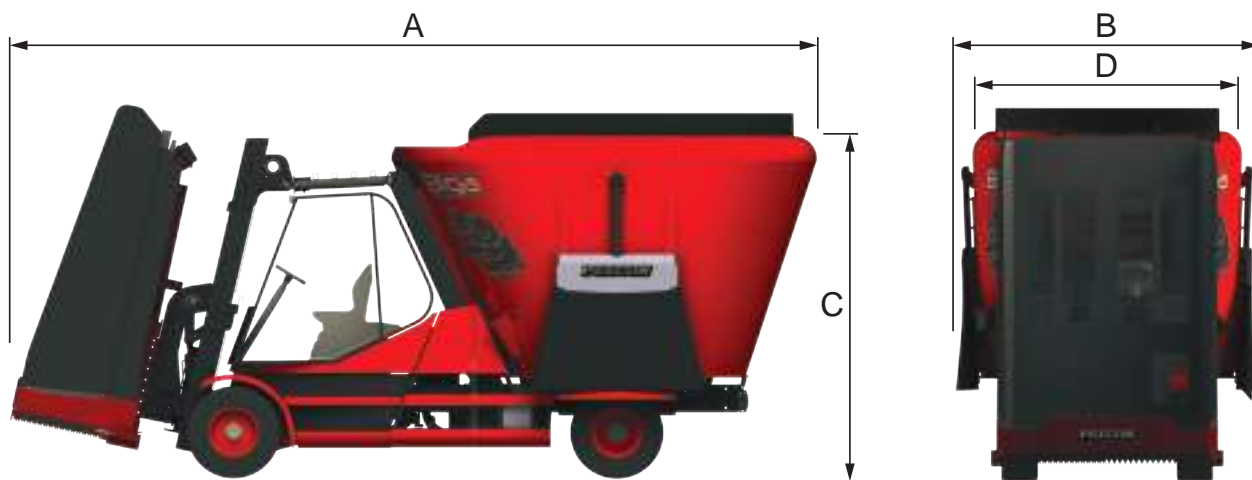

Biga Pacman Future priedai



125-900-339-001



125-900-321



125-900-178



125-900-301-001



125-900-316



125-900-324



125-900-125-010



125-900-238



125-900-090

Standartinė įranga

- „Biga Pacman Future“ yra savaeigis ir savikrovis pašarų maišytuvas. Šio maišytuvo tvirtas pagrindas yra pramoninis šakinis krautuvas. Priekyje įrengta geniali sistema užtikrina, kad „Pacman“ gali pats pasikrauti naudodamas peilių galvutę. Peilių galvutė yra pritvirtinta prie specialiai sukurtos sijos su pakreipiamąja galvute
- Bazinis šakinio krautuvo modelis „Linde“ 396.
- Dyzelinis variklis Deutz TCD4.1 L04 (154 AG)
- „Linde“ priekinė ašis su hidrostatinė pavarą, su 355/65-15 padangomis, naudojama dviejų pedalų sistema
- Galinė vairuojama ašis su pneumatinėmis padangomis 8.25-15 įrengiama ties viduriu, po maišymo kamera
- Apsauginis karkasas (atviras) su aukštos kokybės sėdyne su pakaba ir patogiu valdymo pultu
- Priekyje įrengti du darbiniai žibintai ir du išoriniai veidrodžiai
- Peilių galvutė su nerūdijančio plieno kreipiamąja plokšte, su 2 dideliais organinio stiklo langais
- Matmenys P x G x A 1 850 x 800 x 1 700 mm
- Maksimalus siloso pjovimo aukštis – 4 metrai
- Sraigtas su hidrauline pavarą „EASYtronic“ užtikrina nuolatinę sūkių kontrolę, nuo 0 iki 45aps./min., to dėl vidaus degimo variklis visada sukasi pačiu optimaliausiu greičiu
- Patentuota „Future“ maišymo talpa
- 1 dvigubo veikimo sraigtas su padidinto atsparumo Long-life peiliais
- Storesnis sraigtas, pagamintas iš sustiprinto plieno
- Elektroninė svėrimo sistema „i-FeedGood L“ su 4 svorio jutikliais, tinkama šėrimo valdymo programinei įrangai
- Standartiniai tvirtinimo taškai talpos viduje, skirti tvirtinti turį padidinančius paaukštėjimus iš gumos arba plieno
- Sustiprintas pagrindinis guolis
- 2 reguliuojami priešpeiliai
- Planetinė pavarą su sustiprintu sferiniu guoliu kiekvienam sraigtui
- Skaidrus rezervuaras pavarų dėžės (-ių) alyvos lygiui stebėti
- Centrinis sraigto tepimas
- Talpa su langeliu priekinėje pusėje
- Hidrauliniu būdu valdomos iškrovimo drelės kairėje ir dešinėje pusėje #
- Latakas su nerūdijančio plieno plokšte ties iškrovimo drelėmis
- Tvirta važiuoklė, pagaminta iš kvadratinio profilio sijų
- Nudažyta „Peecon“ raudona spalva, o važiuoklė – „Peecon“ pilka spalva
- RF modelio specifikacijos tokios pačios, kaip ir nurodytos anksčiau. Tačiau naudojamas bazinis šakinio krautuvo modelis „Linde“ 396. Šie modeliai rinkai tiekiami nuo 2010 metų. Jie yra visiškai atnaujinti ir parduodami su 1 metų garantija.

Biga Eco

Vertikaliajame pašarų maišytuve **Biga Eco** standartiškai įrengiamos dvi hidrauliškai valdomos iškrovimo dūrelės. Šių iškrovimo dūrelių padėtis ir konstrukcija užtikrina tinkamą pašarų dozavimą. Iškraunamos medžiagos kiekį galima nustatyti pagal indikatorius, reguliuojant dūrelių padėtį. Unikalus „Peecon“ dvigubo veikimo sraigtas užtikrina greitą ir tolygų sumaišymą, kad gyvuliams būtų tiekiami tiksliai ir vienodai sumaišyti pašarai. Sraigtas turi papildomą iškrovimo elementą, kad iškraunami pašarai būtų paduodami tolygiai. Dėl to, jums nereikia naudoti iškrovimo konvejerio. „Peecon“ siūlo modifikuotus sraigtus specialioms produktams ir racionams maišyti.

Unikali sraigto konstrukcija užtikrina mažą energijos sunaudojimą, tačiau maišymo greitis dėl to nenukenčia. Mašinoje įrengta atskira tvirta važiuoklė, o kadangi talpa remiasi vien tik į svėrimo strypus, svorio vertė matuojama itin tiksliai. **Biga Eco** serijos talpų sienelės lygios, o tai iki tobulumo pagerina net ir smulkios struktūros pašarų maišymą.

Biga Eco užtikrina nepertraukiamą darbą. Be to, šiomis mašinomis paruošiami tolygiai sumaišyti pašaro daviniai. Dėl to, jūsų gyvuliai bus sveiki ir produktyvūs.



100-900-012





Biga Eco		6-200	7,5-200	10-200	10-230	12-230	13-230	14-230	15-245s
Talpa	m ³	6	7,5	10	10	12	13	14	15
Ilgis (A)	mm	4340	4400	4485	4550	4635	4680	4710	4860
Plotis (B)	mm	2360	2360	2360	2660	2660	2660	2660	2810
Aukštis (C)	mm	2250	2560	2860	2560	2860	3010	3160	3160
Dgno skersmuo (D)	mm	2000	2000	2000	2300	2300	2300	2300	2450
Svoris	kg	2900	3050	3260	3605	3780	3880	4020	4400
Krovumas	kg	2400	3000	4000	4000	4800	5200	5600	6000
Galios poreikis	AG	50	55	65	65	75	85	90	100

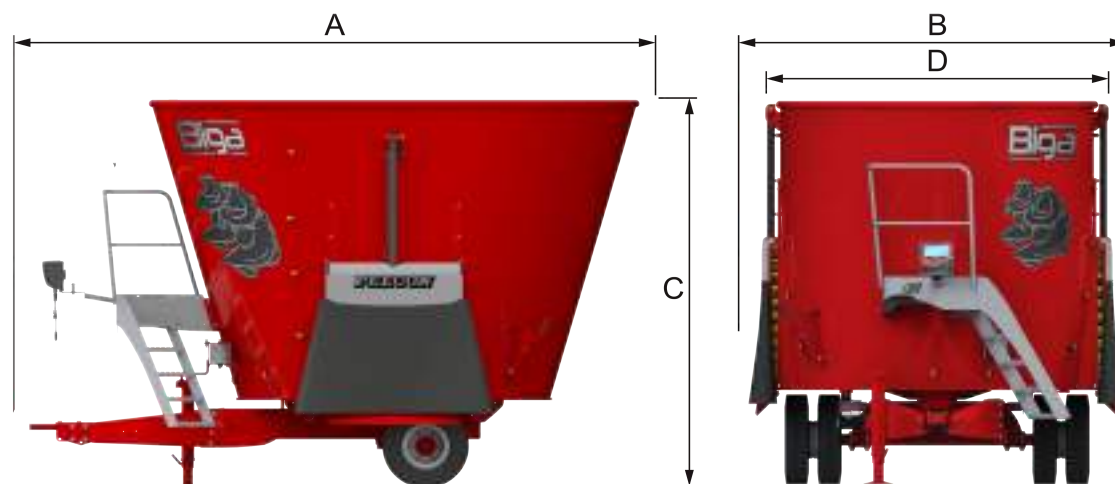

Biga Eco priedai



100-900-130-002



100-900-003-001



100-900-260



100-900-017



100-900-053



100-900-010-001



100-900-316



100-900-125-010



100-900-238



100-900-283



7.00x12



7.00x12 Sudvejinios

Standartinė įranga

- Vertikalus pašarų maišytuvas „Generation III“
- 1 dvigubo veikimo sraigtas su padidinto atsparumo Long-life peiliais
- Sustiprintas pagrindinis guolis
- 2 reguliuojami priešpeiliai
- Planetinė pavarą su sustiprintu sferiniu guoliu kiekvienam sraigtiui
- Skaidrus rezervuaras pavarų dėžės alyvos lygiui stebėti
- 60 mm apsauginis vamzdis talpos viršuje
- Centrinis sraigto tepimas
- Hidraulinio būdu valdomos iškrovimo drelės kairėje ir dešinėje pusėje # (būtinai 2 dvigubo veikimo traktoriaus hidraulinės poros)
- Reguliuojamo pralaidumo latakas ties iškrovimo drelėmis
- Tvirta važiuoklė, pagaminta iš kvadratinio profilio sijų
- Perforuota platforma su laipteliais
- Viena tvirta ašis su didele apkrova atlaikančiais ratais
- „Walterscheid“ darbinis velenas su nukerpamuoju kaiščiu
- Mechaninis parkavimo stovas
- Nudažyta „Peecon“ raudona spalva
- Kai kuriuose modeliuose galima įrengti „Biga Multilift“ sistemą (žr. 26 p.) ir „Biga Strawblower“ (žr. 27 p.)

Biga Plus

Vertikaliajame pašarų maišytuve **Biga Plus** standartiškai įrengiamas platus skersinis iškrovimo diržas. Tokiu būdu pakanka vietos iškrauti produktams ir išlaikomi kompaktiški mašinos matmenys. Galima pasirinktinai užsakyti platesnį skersinį iškrovimo diržą. Naudojant skersinį iškrovimo diržą galima iškrauti mažesniais kiekiais, pavyzdžiui, šeriant ožkas. Dėl skersinio iškrovimo diržo, mašina yra siauresnė nei naudojant iškrovimo dureles. Tam tikrose situacijose ūkininkams tai labai patogiu. Reguluojant iškrovimo konvejerio greitį, konvejerio juosta gali išmesti pašarą toliau nuo mašinos.

Unikalus „Peecon“ dvigubo veikimo sraigtas užtikrina greitą ir tolygų sumaišymą, kad gyvuliams būtų tiekiami tiksliai ir tolygiai sumaišyti pašarai. „Peecon“ siūlo modifikuotus sraigtus specialioms produktams ir racionams maišyti.

Unikali sraigto konstrukcija užtikrina mažą energijos sunaudojimą, tačiau maišymo greitis dėl to nenukenčia. Mašinoje įrengta atskira tvirta važiuoklė, o kadangi talpa remiasi vien tik į svėrimo strypus, svorio vertė matuojama itin tiksliai. „Biga Eco“ serijos talpų sienelės lygios, o tai iki tobulumo pagerina net ir smulkios struktūros pašarų maišymą.

Biga Plus užtikrina nepertraukiamą darbą. Be to, šiomis mašinomis paruošiami tolygiai sumaišyti pašaro daviniai. Dėl to, jūsų gyvuliai bus sveiki ir produktyvūs.





Biga Plus		6-200	7,5-200	10-200	10-230	12-230	13-230	15-245s
Talpa	m ³	6	7,5	10	10	12	13	15
Ilgis (A)	mm	5140	5220	5300	5510	5590	5640	5820
Plotis (B)	mm	2300	2300	2300	2300	2300	2300	2500
Aukštis (C)	mm	2360	2610	2910	2610	2910	3060	3190
Dugno skresmuo (D)	mm	2000	2000	2000	2300	2300	2300	2450
Svoris	kg	3270	3420	3620	3975	4150	4250	4770
Krovumas	kg	2400	3000	4000	4000	4800	5200	5600
Galios poreikis	AG	50	55	65	65	75	85	100





135-900-238



135-900-003-001



135-900-006-001



135-900-017



135-900-180



135-900-182



135-900-316



135-900-125-010



7.00x12



7.00x12 Sudvejinis



472 mm

710 mm

GOODYEAR 205/65R17.5 Sudvejinis



400 mm

840 mm

400/60x15.5

Standartinė įranga

- Vertikalus pašarų maišytuvas „Generation III“
- 1 dvigubo veikimo sraigtas su padidinto atsparumo Long-life peiliais
- Sustiprintas pagrindinis guolis
- 2 reguliuojami priešpeiliai
- Planetinė pavara su sustiprintu sferiniu guoliu kiekvienam sraigtui
- Skaidrus rezervuaras (-ai) pavarų dėžės alyvos lygiui stebėti
- 60 mm apsauginis vamzdis talpos viršuje
- Centrinis sraigto tepimas
- Hidraulinio būdu valdomos iškrovimo dūrelės (800 mm pločio) mašinos priekyje # (būtinos 2 dvigubo veikimo traktoriaus hidraulinės poros)
- Važiuklė paruošta svėrimo sistemai
- Perforuota platforma su laipteliais
- Viena tvirta ašis su didelę apkrovą atlaikančiais ratais, nuo „Biga 10-230 Plus“ sudvejiniai „Biga 15-245s Plus“ su sudvejintomis „Goodyear“ 205/65R17.5 padangomis
- „Walterscheid“ darbinis velenas su nukerpamuoju kaiščiu
- Mechaninis parkavimo stovas
- Nudažyta „Peecon“ raudona spalva
- Kai kuriuose modeliuose galima įrengti „Biga Multilift“ sistemą (žr. 26 p.) ir „Biga Strawblower“ (žr. 27 p.)

Biga (Twin) Scoop



Vertikalus pašarų maišytuvas **Biga (Twin) Scoop** yra savikrovė mašina, tinkama siloso produktams ir (arba) į kubo formos arba į apvalius ryšulius supakuotiems produktams. Mašinoje įrengta hidrauliškai valdoma platforma su mangano plieno peiliu. Dėl to darbai su pašarų maišytuvu-dalytuvu pakanka vieno traktoriaus. Dėl standartinio elektrinio valdymo, mašiną labai paprasta naudoti. Unikalus „Peecon“ dvigubo veikimo sraigtas (-ai) užtikrina greitą ir tolygų sumaišymą, kad gyvuliams būtų tiekiami tiksliai ir vienodai sumaišyti pašarai. Be to, sraigtas (-ai) turi papildomą iškrovimo elementą, kad iškraunami pašarai būtų dozuojami vienodais kiekiais. „Peecon“ siūlo modifikuotus sraigtus specialioms produktams ir racionams maišyti. Unikali sraigto konstrukcija užtikrina mažą energijos sunaudojimą, tačiau maišymo greitis dėl to nenukenčia. Mašinoje įrengta atskira tvirta važiuoklė, o kadangi talpa remiasi vien tik į svėrimo strypus, svorio vertė matuojama itin tiksliai. „Biga Scoop“ serijos talpų sienelės lygios, o tai iki tobulumo pagerina net ir smulkios struktūros pašarų maišymą.

Biga (Twin) Scoop užtikrina nepertraukiamą darbą. Be to, šiomis mašinomis paruošiami tolygiai sumaišyti pašaro daviniai. Dėl to, jūsų gyvuliai bus sveiki ir produktyvūs.





Biga Scoop		7,5-200	10-200	12-230
Talpa	m ³	7,5	10	12
Ilgis (A)	mm	4460	4460	4630
Plotis (B)	mm	2350	2350	2600
Aukštis (C)	mm	2900	2900	2900
Dugno skersmuo (D)	mm	2000	2000	2300
Aukštis (E)	mm	2550	2810	2850
Svoris	kg	3850	4000	4660
Krovumas	kg	3000	4000	4800
Galios poreikis	AG	55	65	75

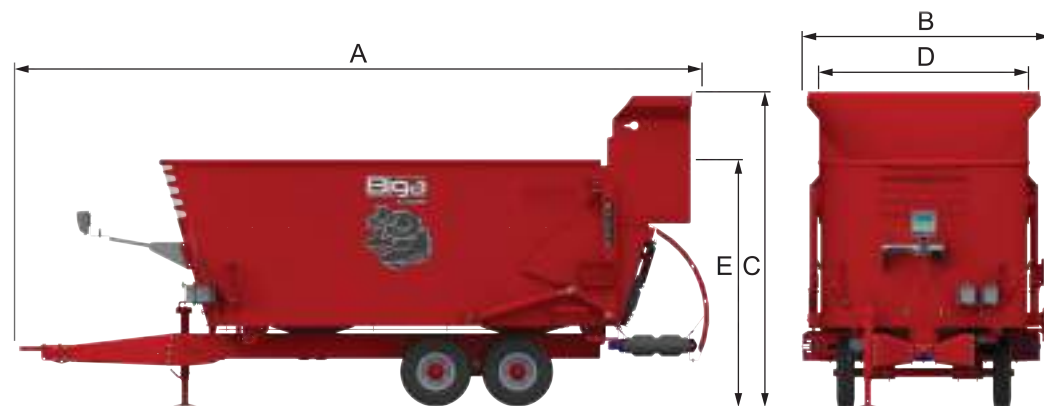

Biga Twin Scoop		12-200	15-200	17-200	20-200	20-230s	24-230s
Talpa	m ³	12	15	17	20	20	24
Ilgis (A)	mm	6560	6560	6560	6560	7030	7030
Plotis (B)	mm	2350	2350	2350	2350	2600	2600
Aukštis (C)	mm	3000	3000	3000	3065	3065	3065
Dugno skersmuo (D)	mm	2000	2000	2000	2000	2300	2300
Aukštis (E)	mm	2340	2600	2730	2925	2735	3025
Svoris	kg	5700	6050	6250	6450	8600	8880
Krovumas	kg	4800	6000	6800	8000	8600	9600
Galios poreikis	AG	75	90	90	95	95	100



Biga (Twin) Scoop priedai



115-900-316



115-900-003-000



115-900-006-000



115-900-017



115-900-035



115-900-149-000



115-900-238



115-900-090



Standartinė įranga

- Vertikalus pašarų maišytuvas „Generation III“ versija
- 1 arba 2 dvigubo veikimo sraigčiai su padidinto atsparumo Long-life peiliais
- Sustiprintas pagrindinis guolis
- 2 reguliuojami priešpeiliai
- Planetinė pavarą su sustiprintu sferiniu guoliu kiekvienam sraigčiui
- Skaidrus rezervuaras pavarų dėžės alyvos lygiui stebėti
- 60 mm apsauginis vamzdis talpos viršuje
- Centrinis sraigto(-ų) tepimas
- Hidraulinio būdu valdoma dozavimo sklendė
- Juostinis konvejeris (60 cm pločio) mašinos galinėje pusėje
- Elektrohidraulinio būdu valdomas krovimo kaušas (būtina 1 vienakryptė traktoriaus hidraulinė pora)
- Hidraulinio būdu valdomas krovimo kaušas su mangano plieno peiliu
- Važiukoėlė, paruošta svėrimo sistemai
- Perforuota platforma su laipteliais (nuo „Biga 15-200 Twin Scoop“)
- Viena tvirta ašis su didelę apkrovą atlaikančiais ratais, „Twin“ modeliuose įrengiama tandeminė važiukoėlė
- „Walterscheid“ darbinis velenas su nukerpamuoju varžtu
- Mechaninis parkavimo stovas
- Nudažyta „Peecon“ raudona spalva
- Kai kuriuose modeliuose galima įrengti „Biga Strawblower“ (žr. 27 p.)

Biga Twin

Vertikaliajame pašarų maišytuve **Biga Twin** standartiškai įrengiamos dvi hidrauliškai valdomos iškrovimo drelės. Šių iškrovimo drelių padėtis ir konstrukcija užtikrina tinkamą pašarų dozavimą. Iškraunamos medžiagos kiekį galima nustatyti pagal indikatorius, reguliuojant drelių padėtį.

Unikalūs „Peecon“ dvigubo veikimo sraigtai užtikrina greitą ir tolygų sumaišymą, kad gyvuliams būtų tiekiami tiksliai ir vienodai sumaišyti pašarai. Sraigtas turi papildomą iškrovimo elementą, kad iškraunami pašarai būtų paduodami tolygiai. Dėl to, jums nereikia naudoti iškrovimo konvejerio. „Peecon“ siūlo modifikuotus sraigtus specialioms produktams ir racionams maišyti.

Unikali sraigto konstrukcija užtikrina mažą energijos sunaudojimą, tačiau maišymo greitis dėl to nenukenčia. Mašinoje įrengta atskira tvirta važiuoklė, o kadangi talpa remiasi vien tik į svėrimo strypus, svorio vertė matuojama itin tiksliai. „Biga Twin“ serijos talpų sienelės lygios, o tai iki tobulumo pagerina net ir smulkios struktūros pašarų maišymą.

Biga Twin Eco užtikrina nepertraukiamą darbą. Be to, šiomis mašinomis paruošiami tolygiai sumaišyti pašarų daviniai. Dėl to, jūsų gyvuliai bus sveiki ir produktyvūs.







Biga Twin		12-200	15-200	18-215	20-215
Talpa	m ³	12	15	18	20
Ilgis (A)	mm	6335	6365	6570	6610
Dugno skersmuo (D) / Plotis (B)	mm	2000/2360	2000/2360	2150/2510	2150/2510
Aukštis (C)	mm	2340	2600	2730	2955
Svoris	kg	5800	6180	6550	6800
Krovumas	kg	4800	6000	7200	8000
Galios poreikis	AG	75*	80*	85*	90*
Padangų tipas / SA	 	205/65R17.5 DM	205/65R17.5 DM	205/65R17.5 DM	215/75R17.5 DM

* reikiama galia su reduktoriaumi



Biga Twin		18-230	24-230s	26-230s	21-245s	25-245s	30-245s
Talpa	m ³	18	24	26	21	25	30
Ilgis (A)	mm	7000	7100	7200	7110	7550	7700
Dugno skersmuo (D) / Plotis (B)	mm	2300/2660	2300/2660	2300/2660	2450/2810	2450/2810	2450/2810
Aukštis (C)	mm	2680	3125	3275	2680	3000	3365
Svoris	kg	8100	8500	8640	8100	9000	9360
Krovumas	kg	7200	9600	10600	9000	10000	12000
Galios poreikis	AG	*90*	95*	105*	100*	110*	120*
Padangų tipas / SA	 	215/75R17.5 DM	215/75R17.5 DM	215/75R17.5 DM	215/75R17.5 DM	215/75R17.5 DM	245/70R19.5 DM

* reikiama galia su reduktoriaumi



Biga Twin priedai



105-900-238



105-900-003-002



105-900-122



105-900-017



105-900-019-000



105-900-147-001



105-900-316



105-900-125-010



105-900-321



105-900-178



Standartinė įranga

- Vertikalus pašarų maišytuvas „Generation III“
- 2 dvigubo veikimo sraigčiai su padidinto atsparumo Long-life peiliais
- Sustiprintas pagrindinis guolis
- 2 reguliuojami priešpeiliai
- Planetinė pavarą su sustiprintu sferiniu guoliu kiekvienam sraigčiui
- Skaidrus rezervuaras pavarų dėžės alyvos lygiui stebėti
- 60 mm apsauginis vamzdis talpos viršuje
- Centrinis sraigčių tepimas
- Hidrauliškai valdomos iškrovimo drelės mašinos priekinėje dalyje kairėje ir dešinėje (būtinai 2 dvigubo veikimo traktoriaus hidraulinės poros) #
- Reguliuojamo pralaidumo latakas ties iškrovimo drelėmis
- Važiuklė, paruošta svėrimo sistemai
- Perforuota platforma su laipteliais (nuo „Biga 15-200 Twin“)
- Viena tvirta ašis su didelę apkrovą atlaikančiais ratais arba tandemine važiukle
- „Walterscheid“ darbinis velenas su nukerpamuoju varžtu
- Mechaninis parkavimo stovas
- Nudažyta „Peecon“ raudona spalva
- Kai kuriuose modeliuose galima įrengti „Biga Multilift“ sistemą (žr. 26 p.) ir „Biga Strawblower“ (žr. 27 p.)

Biga Twin Plus

Vertikaliajame pašarų maišytuve **Biga Twin Plus** standartiškai įrengiamas platus skersinis iškrovimo diržas. Tokiu būdu pakanka vietos iškrauti produktams ir išlaikomi kompaktiški mašinos matmenys. Galima pasirinktinai užsakyti platesnį skersinį iškrovimo diržą. Naudojant skersinį iškrovimo diržą galima iškrauti mažesniais kiekiais, pavyzdžiui, šeriant ožkas. Dėl skersinio iškrovimo diržo, mašina yra siauresnė nei naudojant iškrovimo dureles. Tam tikrose situacijose ūkininkams tai labai patogu. Reguluojant iškrovimo konvejerio greitį, konvejerio juosta gali išmesti pašarą toliau nuo mašinos.

Unikalūs „Peecon“ dvigubo veikimo sraigtai užtikrina greitą ir tolygų sumaišymą, kad gyvuliams būtų tiekiami tiksliai ir vienodai sumaišyti pašarai. Itin stori sraigtai pagaminti iš padidinto atsparumo plieno. „Peecon“ siūlo modifikuotus sraigtus specialioms produktams ir racionams maišyti.

Unikali sraigto konstrukcija užtikrina mažą energijos sunaudojimą, tačiau maišymo greitis dėl to nenukenčia. Mašinoje įrengta atskira tvirta važiuoklė, o kadangi talpa remiasi vien tik į svėrimo strypus, svorio vertė matuojama itin tiksliai. **Biga Twin Plus** serijos talpų sienelės lygios, o tai iki tobulumo pagerina net ir smulkios struktūros pašarų maišymą.

Biga Twin Plus Wide Body talpos šoninės sienelės paverstos į išorę 5° kampu. Dėl to dugno plotis ir mašinos aukštis išlieka tokie patys, tačiau tūris padidėja.

Biga Twin Plus užtikrina nepertraukiamą darbą. Be to, šiomis mašinomis paruošiami tolygiai sumaišyti pašaro daaviniai. Dėl to, jūsų gyvuliai bus sveiki ir produktyvūs.







<i>Biga Twin Plus</i>		<i>12-200</i>	<i>15-200</i>	<i>16-200/230 WB</i>	<i>18-215</i>	<i>19-215/230 WB</i>	<i>20-215/230 WB</i>	<i>22-215/245 WB</i>
Talpa	m ³	12	15	16	18	19	20	22
Ilgis (A)	mm	7190	7250	7380	7300	7470	7340	7530
Dugno skersmuo (D) / Plotis (B)	mm	2000/2300	2000/2300	2000/2300	2150/2300	2150/2300	2150/2300	2000/2450
Aukštis (C)	mm	2390	2650	2650	2780	2780	2940	2970
Svoris	kg	5570	5950	6000	7050	7250	7350	7450
Krovumas	kg	4800	6000	6400	7200	7600	8000	8800
Galios poreikis	ps	75*	80*	80*	85*	85*	90*	90*
Padangų tipas / SA	 	205/65R17.5 DM	205/65R17.5 DM	205/65R17.5 DM	205/65R17.5 DM	215/75R17.5 DM	215/75R17.5 DM	215/75R17.5 DM

* reikiama galia su reduktoriaumi



<i>Biga Twin Plus</i>		<i>24-230s</i>	<i>26-230s</i>	<i>25-245s</i>	<i>30-245s</i>
Talpa	m ³	24	26	25	30
Ilgis (A)	mm	8020	8070	7550	8640
Dugno skersmuo (D) / Plotis (B)	mm	2300	2300	2450/2810	2450/2510
Aukštis (C)	mm	3180	3330	3000	3425
Svoris	kg	9400	9550	9000	10300
Krovumas	kg	9600	10600	10000	12000
Galios poreikis	ps	95*	105*	110*	120*
Padangų tipas / SA	 	215/75R17.5 DM	215/75R17.5 DM	215/75R17.5 DM	245/70R19.5 DM

* reikiama galia su reduktoriaumi



Biga Twin Plus priedai



135-900-321



135-900-003-001

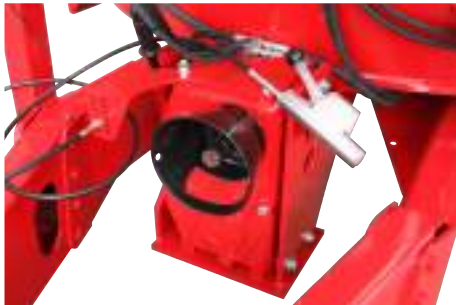

130-900-122



135-900-017



135-900-180



135-900-125-010



135-900-238



Standartinė įranga

- Vertikalus pašarų maišytuvas „Generation III“
- 2 dvigubo veikimo sraigtai su padidinto atsparumo Long-life peiliais
- Sustiprintas pagrindinis guolis
- 2 reguliuojami priešpeiliai
- Planetinė pavarą su sustiprintu sferiniu guoliu kiekvienam sraigtui
- Skaidrus rezervuaras pavarų dėžės alyvos lygiui stebėti
- „Biga 16-200/230 - 19-200/230 - 22-200/230 Twin Plus Wide Body“: šoninės sienelės iš išorės tvirtinamos $\pm 5^\circ$ kampu
- 60 mm apsauginis vamzdis talpos viršuje
- Centrinis sraigtų tepimas
- Hidraulinio būdu valdomas juostinis konvejeris (80 cm pločio) mašinos priekyje # (būtinai 2 dvigubo veikimo traktoriaus hidraulinės poros)
- Važiuklė, paruošta svėrimo sistemai
- Perforuota platforma su laipteliais
- „Walterscheid“ darbinis velenas su nukerpamuoju varžtu
- Mechaninis parkavimo stovas
- Nudažyta „Peecon“ raudona spalva
- Kai kuriuose modeliuose galima įrengti „Biga Multilift“ sistemą (žr. 26 p.) ir „Biga Strawblower“ (žr. 27 p.)

Biga Twin Wide Body

Vertikaliajame pašarų maišytuve **Biga Twin Wide Body** standartiškai įrengiamos hidrauliškai valdomos iškrovimo durelės. Talpos šoninės sienelės paverstos į išorę 5° kampu, todėl dugno plotis ir mašinos aukštis išlieka tokie patys, tačiau tūris padidėja. Šių iškrovimo durelių padėtis ir konstrukcija užtikrina tinkamą pašarų dozavimą. Iškraunamos medžiagos kiekį galima nustatyti pagal indikatorius, reguliuojant durelių padėtį.

Unikalūs „Peecon“ dvigubo veikimo sraigtai užtikrina greitą ir tolygų sumaišymą, kad gyvuliams būtų tiekiami tiksliai ir vienodai sumaišyti pašarai. Sraigtai turi papildomą iškrovimo elementą, kad iškraunami pašarai būtų paduodami tolygiai. Dėl to, jums nereikia naudoti iškrovimo konvejerio. „Peecon“ siūlo modifikuotus sraigtus specialioms produktams ir racionams maišyti.

Unikali sraigtų konstrukcija užtikrina mažą energijos sunaudojimą, tačiau maišymo greitis dėl to nenukenčia. Mašinoje įrengta atskira tvirta važiuoklė, o kadangi talpa remiasi vien tik į svėrimo strypus, svorio vertė matuojama itin tiksliai.

Biga Twin Wide Body užtikrina nepertraukiamą darbą. Be to, šiomis mašinomis paruošiami tolygiai sumaišyti pašaro daaviniai. Dėl to, jūsų gyvuliai bus sveiki ir produktyvūs.





Biga Twin WB		13-200/230	16-200/230	19-215/230	20-215/230	22-215/245
Talpa	m ³	13	16	19	20	22
Ilgis (A)	mm	6335	6365	6700	6750	6850
Dugno skersmuo (D) / Plotis (B)	mm	2000/2500	2000/2520	2150/2520	2150/2520	2150/2670
Aukštis (C)	mm	2345	2600	2795	2890	2955
Svoris	kg	5420	5800	6750	6850	6950
Krovumas	kg	5100	6300	7600	8000	8800
Galios poreikis	AG	75*	80*	90*	90*	90*
Padangų tipas / SA		205/65R17.5 DM	205/65R17.5 DM	215/75R17.5 DM	215/75R17.5 DM	215/75R17.5 DM

* reikiama galia su reduktoriaumi



Biga Twin WB		20-230/260	26-230/260s	28-230/260s	23-245/275s	27-245/275s	32-245/275s
Talpa	m ³	20	26	28	23	27	32
Ilgis (A)	mm	7080	7295	7340	7160	7600	7765
Dugno skersmuo (D) / Plotis (B)	mm	2300/2820	2300/2820	2300/2820	2450/2910	2450/2910	2450/2910
Aukštis (C)	mm	2680	3125	3275	2680	3000	3365
Svoris	kg	8250	8500	8650	8250	9200	9560
Krovumas	kg	7600	10600	11400	9600	11000	12800
Galios poreikis	AG	90*	95*	105*	100*	110*	120*
Padangų tipas / SA		215/75R17.5 DM	215/75R17.5 DM	215/75R17.5 DM	215/75R17.5 DM	215/75R17.5 DM	245/70R19.5 DM

* reikiama galia su reduktoriaumi



Biga Twin Wide Body priedai



105-900-316



105-900-003-002

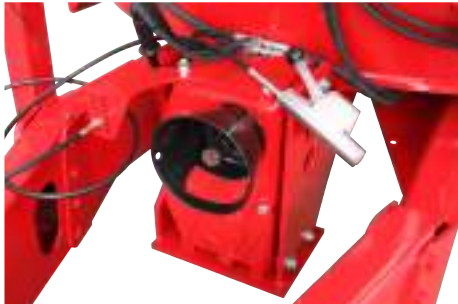

105-900-122



105-900-017



105-900-053



105-900-147-001



105-900-125-010



105-900-321



Standartinė įranga

- Vertikalus pašarų maišytuvas „Generation III“
- 2 dvigubo veikimo sraigtai su padidinto atsparumo Long-life peiliais
- Sustiprintas pagrindinis guolis
- 2 reguliuojami priešpeiliai
- Planetinė pavarą su sustiprintu sferiniu guoliu kiekvienam sraigtiui
- Skaidrus rezervuaras pavarų dėžės alyvos lygiui stebėti
- Šoninės sienelės iš išorės tvirtinamos $\pm 5^\circ$ kampų
- 60 mm apsauginis vamzdis talpos viršuje
- Centrinis sraigtų tepimas
- Hidraulinio būdu valdomos priekinės iškrovimo drelės kairėje ir dešinėje pusėje # (būtinos 2 dvigubo veikimo traktoriaus hidraulinės poros)
- Reguliuojamo pralaidumo latakas ties iškrovimo drelėmis
- Važiuklė, paruošta svėrimo sistemai
- Viena tvirta ašis su didelę apkrovą atlaikančiais ratais
- Perforuota platforma su laipteliais (modeliams nuo „Biga 16-200/230 Twin Wide Body“)
- „Walterscheid“ darbinis velenas su nukerpamuoju varžtu
- Mechaninis parkavimo stovas
- Nudažyta „Peecon“ raudona spalva
- Kai kuriuose modeliuose galima įrengti „Biga Multilift“ sistemą (žr. 26 p.) ir „Biga Strawblower“ (žr. 27 p.)

Biga Mammoet

Vertikaliajame pašarų maišytuve **Biga Mammoet** standartiškai įrengiamos keturios hidrauliškai valdomos iškrovimo durelės. Dviejos durelės įrengtos kairėje ir dvejios dešinėje. Šių iškrovimo durių padėtis ir konstrukcija užtikrina tinkamą pašarų dozavimą. Iškraunamos medžiagos kiekį galima nustatyti pagal indikatorius, reguliuojant durių padėtį. Unikalus „Peecon“ dvigubo veikimo sraigtas užtikrina greitą ir tolygų sumaišymą, kad gyvuliams būtų tiekiami tiksliai ir vienodai sumaišyti pašarai. Itin storas sraigtas, pagamintas iš padidinto atsparumo plieno, turi papildomą iškrovimo elementą, kad iškraunami pašarai būtų paduodami tolygiai. Dėl to, jums nereikia naudoti iškrovimo konvejerio. „Peecon“ siūlo modifikuotus sraigtus specialioms produktams ir racionams maišyti.

Unikali sraigto konstrukcija užtikrina mažą energijos sunaudojimą, tačiau maišymo greitis dėl to nenukenčia. Mašinoje įrengta atskira tvirta važiuoklė, o kadangi talpa remiasi vien tik į svėrimo strypus, svorio vertė matuojama itin tiksliai.

„Biga Mammoet“ serijos talpų sienelės lygios, o tai iki tobulumo pagerina net ir smulkios struktūros pašarų maišymą.

„Biga Mammoet“ modeliai gali būti nuo 22 m³ iki 50 m³ tūrio!

Biga Mammoet Wide Body talpos šoninės sienelės paverstos į išorę 5 ° kampu, todėl dugno plotis ir mašinos aukštis išlieka tokie patys, tačiau tūris padidėja.

Biga Mammoet užtikrina nepertraukiamą darbą. Be to, šiomis mašinomis paruošiami tolygiai sumaišyti pašaro daviniai. Dėl to, jūsų gyvuliai bus sveiki ir produktyvūs.

Didelio tūrio modeliams (> 30 m³) papildomai siūlome **Peecon Powershift**. Pusiau automatinę transmisiją galima valdyti rankiniu arba elektroniniu būdu. Mašinai dirbant, galima nustatyti optimalų sraigto sukimosi greitį perjungiant pavaras. Šitaip galima sutaupyti energijos, degalų ir sumažinti nusidėvėjimą.





<i>Biġa Mammoet</i>		<i>22-200</i>	<i>27-215</i>	<i>30-215</i>	<i>33-215/230 WB</i>	<i>36-230s</i>	<i>38-230/260s WB</i>
Talpa	m ³	22	27	30	33	36	38
Ilgis (A)	mm	8400	8650	8850	9090	9590	9790
Plotis (B)	mm	2360	2360	2360	2520	2660	2820
Aukštis (C)	mm	2660	2790	2950	2950	3215	3215
Dugno skersmuo (D)	mm	2000	2150	2150	2150	2300	2300
Svoris	kg	8300	8600	8765	8860	13000	13050
Krovumas	kg	9000	10200	12000	13200	14400	15200
Galios poreikis	AG	120	125	140	140	150	155



<i>Biġa Mammoet</i>		<i>40-230s</i>	<i>42-230/260s WB</i>	<i>45-245s</i>	<i>48-245/275s WB</i>	<i>50-245s</i>
Talpa	m ³	40	42	45	48	50
Ilgis (A)	mm	9750	9850	10155	10305	10230
Plotis (B)	mm	2660	2820	2810	2910	2810
Aukštis (C)	mm	3485	3485	3485	3485	3750
Dugno skersmuo (D)	mm	2300	2300	2450	2450	2450
Svoris	kg	13800	13805	15600	15650	16050
Krovumas	kg	16000	17000	18000	19200	20000
Galios poreikis	AG	165	170	180	185	195

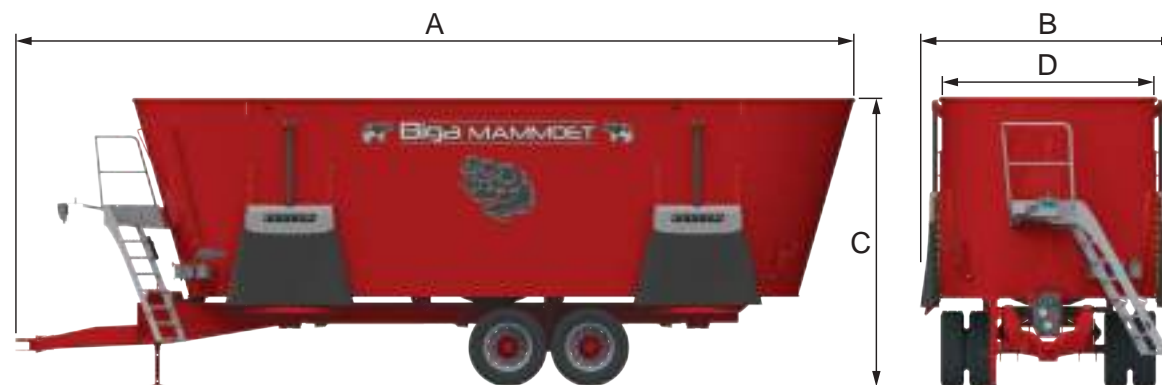

Biga Mammoet priedai



110-900-183-001



110-900-027



110-900-286



110-900-147-002



110-900-019-002



110-900-178



110-900-321



110-900-017



110-900-316



110-900-327



Standartinė įranga

- Vertikalus pašarų maišytuvas „Generation III“ versija
- 3 dvigubo veikimo sraigtai su padidinto atsparumo Long-life peiliais
- Elektroninė svėrimo sistema „i-FeedGood L“ su 6/8 svorio jutikliais (nuo „Biga 50-245s Mammoet“ 10 svorio jutiklių), tinkama šėrimo valdymo programinei įrangai
- Sustiprintas pagrindinis guolis
- 2 reguliuojami priešpeiliai
- Tvirta planetinė pavarą su sustiprintu sferiniu guoliu kiekvienam sraigtui
- 2 pavarų redukcinių pavarų dėžė
- Skaidrus rezervuaras pavarų dėžės alyvos lygiui stebėti
- „Biga Mammoet Wide Body“ – šoninės sienelės iš išorės tvirtinamos $\pm 5^\circ$ kampu
- 60 mm apsauginis vamzdis talpos viršuje
- Centrinis sraigto tepimas
- Hidraulinio būdu valdomos priekinės iškrovimo drelės kairėje ir dešinėje pusėje (būtinai 4 dvigubo veikimo traktorius hidraulinės poros) #
- Reguliuojamo pralaidumo latakas ties iškrovimo drelėmis
- Perforuota platforma su laipteliais
- Tandeminė važiuoklė
- 8 sunkvežimio ratai, pritaikyti didelėms apkrovoms
- „Walterscheid“ darbinis velenas su nukerpamuoju varžtu
- Mechaninis parkavimo stovas
- Nudažyta „Peecon“ raudona spalva
- Kai kuriuose modeliuose galima įrengti „Biga Multilift“ sistemą (žr. 26 p.) ir „Biga Strawblower“ (žr. 27 p.)

Biga Mega Mammoet

Dėka patentuotos „Powershift“ pavarų dėžės, vertikalijame pašarų maišytuve **Biga Mega Mammoet** galima naudoti nuo 52 m³ iki 64 m³ tūrio talpas. „Biga Mega Mammoet“ standartiškai įrengiamos ketverios hidrauliškai valdomos iškrovimo drelės. Dvejos drelės įrengtos kairėje ir dvejos dešinėje. Šių iškrovimo drelių padėtis ir konstrukcija užtikrina tinkamą pašarų dozavimą. Iškraunamos medžiagos kiekį galima nustatyti pagal indikatorius, reguliuojant drelių padėtį. Unikalus „Peecon“ dvigubo veikimo sraigtai užtikrina greitą ir tolygų sumaišymą, kad gyvuliams būtų tiekiami tiksliai ir vienodai sumaišyti pašarai. Sraigtai turi papildomus iškrovimo elementus, kad iškraunami pašarai būtų paduodami tolygiai. Dėl to, jums nereikia naudoti iškrovimo konvejerio. „Peecon“ siūlo modifikuotus sraigtus specialioms produktams ir racionams maišyti.



Unikali sraigto konstrukcija užtikrina mažą energijos sunaudojimą, tačiau maišymo greitis dėl to nenukenčia. Mašinoje įrengta atskira tvirta važiuoklė, o kadangi talpa remiasi vien tik į svėrimo strypus, svorio vertė matuojama itin tiksliai. „Biga Mega Mammoet“ serijos talpų sienelės lygios, o tai iki tobulumo pagerina net ir smulkios struktūros pašarų maišymą. **Biga Mega Mammoet Wide Body** talpos šoninės sienelės paverstos į išorę 5° kampu, todėl dugno plotis ir mašinos aukštis išlieka tokie patys, tačiau tūris padidėja.

Biga Mega Mammoet užtikrina nepertraukiamą darbą. Be to, šiomis mašinomis paruošiami tolygiai sumaišyti pašaro daviniai. Dėl to, jūsų gyvuliai bus sveiki ir produktyvūs.

„Biga Mega Mammoet“ modeliams standartiškai siūlome **Peecon Powershift**. Šią pusiau automatinę transmisiją galima valdyti rankiniu arba elektroniniu būdu. Mašinai dirbant, galima nustatyti optimalų sraigto sukimosi greitį perjungiant pavaras. Šitaip galima sutaupyti energijos, degalų ir sumažinti nusidėvėjimą.





Biqa Mega Mammoet		52-230s	60-245s	64-245/275s WB
Talpa	m ³	52	60	64
Ilgis (A)	mm	12025	12690	12840
Plotis (B)	mm	2660	2810	2900
Aukštis (C)	mm	3485	3560	3560
Dugno skersmuo (D)	mm	2300	2450	2450
Svoris	kg	18000	21600	22800
Krovumas	kg	22000	24000	25600
Galios poreikis	AG	200	220	240

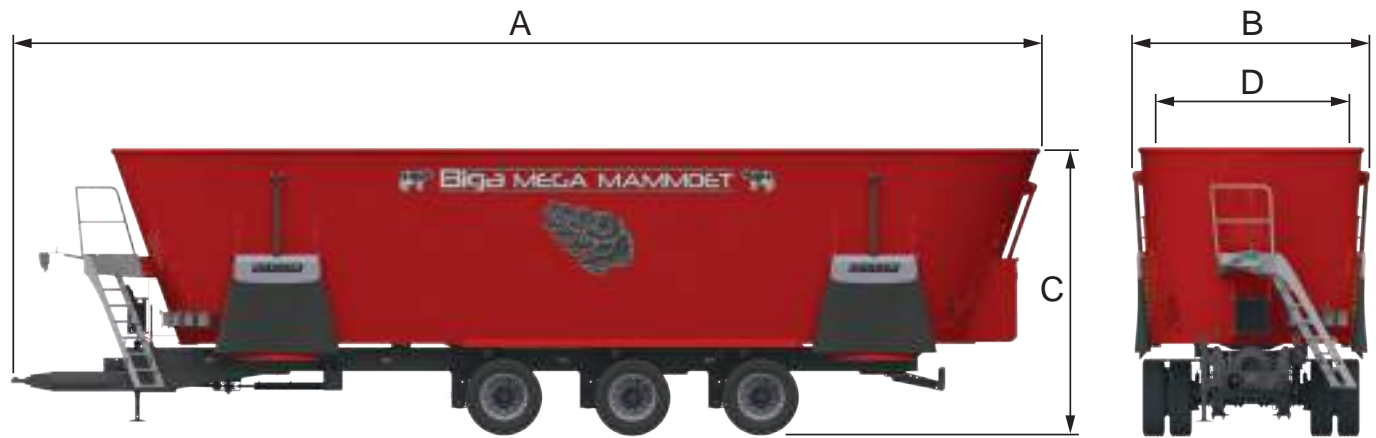

Biga Mega Mammoet priedai



141-900-027



141-900-147-002



141-900-017



141-900-019-002



141-900-178



141-900-092



141-900-321



141-900-316



141-900-327



Standartinė įranga

- Vertikalus pašarų maišytuvas „Generation III“ versija
- 4 dvigubo veikimo sraigtai su padidinto atsparumo Long-life peiliais
- Elektroninė svėrimo sistema „i-FeedGood L“ su 10 svorio jutiklių, tinkama šėrimo valdymo programinei įrangai
- Sustiprintas pagrindinis guolis
- 2 reguliuojami priešpeiliai
- Tvirta planetinė pavara su sustiprintu sferiniu guoliu kiekvienam sraigtui
- 3 pavarų „Powershift“ pavarų dėžė
- Skaidrus rezervuaras pavarų dėžės alyvos lygiui stebėti
- „Biga Mammoet Wide Body“ – šoninės sienelės iš išorės tvirtinamos $\pm 5^\circ$ kampu
- 60 mm apsauginis vamzdis talpos viršuje
- Centrinis sraigto tepimas
- Hidraulinio būdu valdomos priekinės iškrovimo drelės kairėje ir dešinėje pusėje (būtinai 4 dvigubo veikimo traktoriaus hidraulinės poros) #
- Reguliuojamo pralaidumo latakas ties iškrovimo drelėmis
- Perforuota platforma su laipteliais
- Trijų ašių važiuoklė. Pirmą ir trečią ašį vairuojamos
- 12 sunkvežimio ratų, pritaikytų didelėms apkrovoms
- „Walterscheid“ darbinis velenas su nukerpamuoju varžtu
- Mechaninis parkavimo stovas
- Nudažyta „Peecon“ raudona spalva

Butler XL

Peecon Butler XL yra unikalus pašarų pristūmėjas. Vieną „Butler XL“ įrenginį galima naudoti keliuose fermose. Ankštas tvartas jam nesukelia problemų. Įrenginys yra kompaktiškas ir manevringas, tai - tobulas pagalbininkas visame ūkyje.

„Butler XL“ pristumia pašarus jų nesulėgdamas. Naudojamas specialus sraigtas, todėl išsaugomas pašarų šviežumas ir kokybė, o jūsų gyvuliai skatinami būti daugiau pašarų.

Tam, kad padidintų sausos medžiagos vartojimą, „Butler XL“ paskleidžia nedidelį kiekį koncentruotų pašarų, mineralų arba dviejų tipų papildomo pašaro ir įmaišo juos į bazinį pašarą. Šitaip gyvuliai skatinami maitintis natūraliai. Paskatinus jūsų karvių aktyvumą, jos dažniau apsilanko melžimo robote. Abu šie veiksniai padidina primilžį ir gerina gyvulių sveikatą.

„Butler XL“ integravimui į bet kurį tvartą pakanka minimalių pastangų. Jis orientuojasi vien tik naudodamas 5 mm magnetus, įrengtus maršrute maždaug 2 m intervalais. Tereikia įrenginį išmokyti šio maršruto, naudojant nuotolinio valdymo pultą.

Saugumas yra vienas iš mūsų pagrindinių prioritetų. Todėl „Butler XL“ yra įrengta naujausia saugos sistema. Ji apsaugo jūsų šeimą, vaikus, gyvulius ir mašinas nuo pavojaus ir sužeidimų.

„Butler XL“ galima labai paprastai programuoti ir naudoti su jo valdikliu. Mes taip pat siūlome funkcijų, papildomai padidinančių patogumą ir proceso saugumą:

- prieiga per asmeninį kompiuterį, planšetinį kompiuterį ir mobilųjį telefoną iš bet kurios pasaulio vietos;
- į elektroninį paštą visada pateikiama naujausia informacija;
- jei reikia, mūsų specialistai gali nuotoliniu būdu bet kada optimizuoti įrenginio veikimą.

„Butler XL“ žino, kada reikia įkrauti savo akumuliatorių ir kaip tai padaryti be jokios pagalbos, todėl akumuliatoriaus tarnavimo laikas labai pailgėja. Jeigu reikia atlaisvinti pravažiavimą šėrimo įrangai, galite tiesiog paspausti mygtuką ir „Butler XL“ išvažiuos iš tvarto. Įkrovimo stotelė, kurią galima padėti bet kurioje pagedaujamoje vietoje, išlaiko sunkių transporto priemonių svorį. „Butler XL“ gali paduoti medžiagas dviem būdais. Maitinimuisi paskatinti, koncentruotus pašarus galima paskleisti į bazinius pašarus arba įmaišyti į davinį specialiu sraigtu. Šitaip šėrimą galima pritaikyti prie grupės poreikių.



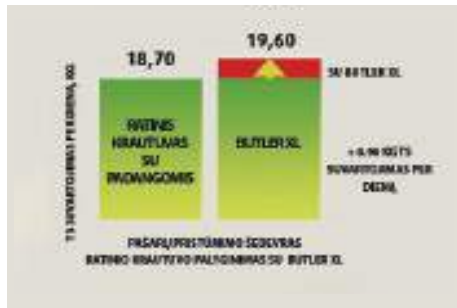

Jums siūlomos „Butler XL“ funkcijos:

- Aukštųjų technologijų sprendimas su specialiu sraigtu
- Lengvai integruojamas bet kuriame tvarte
- Išmani įkrovimo stotelė, per kurią galima pervaziuoti
- 24 V darbinė įtampa, du 105 Ah akumuliatoriai, akumuliatoriams nereikia techninės priežiūros
- Variklis be šepetėlių, nereikia techninės priežiūros
- Svoris 700 kg, matmenys 2 000 x 1 100 x 850 mm

„Butler XL“ privalumai:

- Sumanus ir nuolatinis pašarų padavimas
- Daugiau lankstumo ūkyje, sutaupoma daugiau laiko
- Geras pašarų padavimas visą parą
- Didesnis bazinių pašarų suvartojimas
- Didesnis šėrimo efektyvumas
- Didesnė gyvulių gerovė
- Didesnis primilžis iš bandos, net ir žemesnės kategorijos karvės nuolat duoda daugiau pieno
- Dažniau aplankomas melžimo robotas

Biga Twin Industrial

Didelės galios vertikalus pašarų maišytuvas **Biga Twin Industrial** sukurtas naudojimui nepalankiomis sąlygomis ir darbui pramonėje. Standartiškai šiose mašinose įrengiama sustiprinta pavaros linija. „Biga Industrial“ modelyje standartiškai įrengiamos dvi hidrauliškai valdomos iškrovimo durelės. Šių iškrovimo durelių padėtis ir konstrukcija užtikrina tinkamą pašarų dozavimą. Iškraunamos medžiagos kiekį galima nustatyti pagal indikatorius, reguliuojant durelių padėtį.

Unikalūs „Peecon“ dvigubo veikimo sraigtai užtikrina greitą ir tolygų sumaišymą, kad tiek tarpiniai, tiek galutiniai produktai būtų sumaišomi tiksliai ir vienodai. Sraigtas turi papildomą iškrovimo elementą, kad iškraunami mišiniai būtų paduodami tolygiai. Dėl to, jums nereikia naudoti iškrovimo konvejerio. „Peecon“ siūlo modifikuotus sraigtus specialioms produktams ir racionams maišyti.

Unikali sraigto konstrukcija užtikrina mažą energijos sunaudojimą, tačiau maišymo greitis dėl to nenukenčia. Mašinoje įrengta atskira tvirta važiuoklė, o kadangi talpa remiasi vien tik į svėrimo strypus, svorio vertė matuojama itin tiksliai. „Biga Industrial“ serijos talpų sienelės lygios, todėl iki tobulumo sumaišomi net ir smulkios struktūros mišiniai, pavyzdžiui, miltai arba kompostas.

Biga Twin Industrial užtikrina nepertraukiamą darbą. Be to, šia mašina produktas sumaišomas tolygiai, todėl užtikrinama optimali išeiga.



Standartinė įranga

- Vertikalus pašarų maišytuvas „Generation III“ versija
- 2 dvigubo veikimo sraigčiai 19 mm X60 su padidinto atsparumo Long-life peiliais ir varžtais įleidžiamomis galvutėmis
- 2 reguliuojami priešpeiliai
- Tvirta planetinė pavara su sustiprintu sferiniu guoliu kiekvienam sraigtui
- Alyvos aušinimo sistema planetinės pavaros linijai
- Skaidrus rezervuaras pavarų dėžės alyvos lygiui stebėti
- SKF automatinė centrinė tepimo sistema
- 2 pavarų redukcinė pavarų dėžė (1 000 aps./min.)
- Hidraulinio būdu valdomos priekinės iškrovimo drelės kairėje ir dešinėje pusėje (būtinos 2 dvigubo veikimo traktoriaus hidraulinės poros) #
- Reguliuojamo pralaidumo latakas ties iškrovimo drelėmis
- 12 mm šoninės talpos sienelės
- Plieninis dugnas X70 25 mm
- „Hardox“/„Quard“ susidėvinčios dalys aplink vidinę talpos dalį
- Dvigubo veikimo hidraulinė atrama su rankiniu siurbliu #
- Tandeminė važiuoklė su hidrauliniiais stabdžiais
- „Goodyear“ 275/70R22.5 sudvejintos padangos
- „Walterscheid“ darbinis velenas su nukerpamuoju varžtu
- Šviesos diodų žibintai ir 2 darbiniai žibintai gale
- Nudažyta „Peecon“ raudona spalva



<i>Biga Twin Industrial</i>		<i>20-230s</i>	<i>24-230s</i>	<i>30-245s</i>
Talpa	m ³	20	24	30
Ilgis (A)	mm	7880	7880	8110
Plotis (B)	mm	2680	2680	2830
Aukštis (C)	mm	3670	3960	4210
Dugno skersmuo (D)	mm	2300	2300	2450
Ilgis užlenkus	mm	11290	11510	11930
Svoris	kg	9550	9750	10770
Krovumas	kg	8600	9600	12000
Galios poreikis	AG	90	95	120

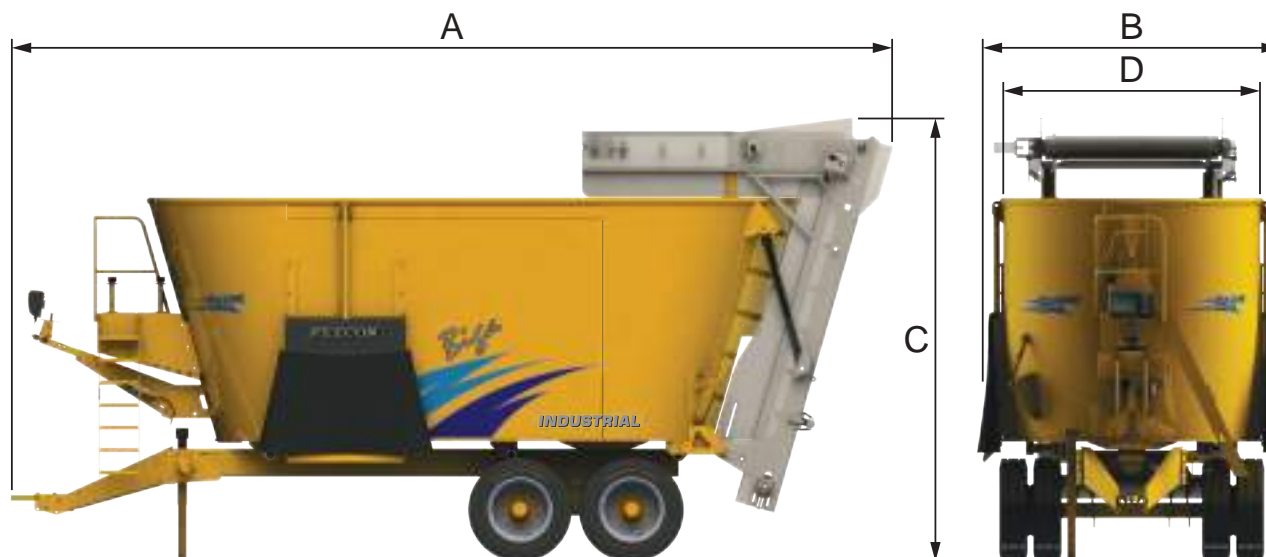

Biga Stationary

Vertikaliajame pašarų maišytuve **Biga Stationary** standartiškai įrengiamos vienerios iškrovimo durelės, mašina gali būti varoma elektriniu arba vidaus degimo varikliu. Priklausomai nuo panaudojimo, mašiną galime surinkti pagal kliento pageidavimus. Galima rinktis iš daugybės variantų. Iškrovimo durelių padėtis ir konstrukcija užtikrina tinkamą pašarų dozavimą. Iškraunamos medžiagos kiekį galima nustatyti pagal indikatorių reguliuojant durelių padėtį.

Unikalus „Peecon“ dvigubo veikimo sraigtas užtikrina greitą ir tolygų sumaišymą, kad gyvuliams būtų paduodami tiksliai ir vienodai sumaišyti pašarai. Sraigtas turi papildomą iškrovimo elementą, kad iškraunami pašarai būtų paduodami tolygiai. Dėl to, jums nereikia naudoti iškrovimo konvejerio, „Peecon“ siūlo modifikuotus sraigtus specialioms produktams ir racionams maišyti.

Unikali sraigto konstrukcija užtikrina mažą energijos sunaudojimą, tačiau maišymo greitis dėl to nenukenčia. Mašinoje įrengtas atskiras tvirtas rėmas, o kadangi talpa remiasi vien tik į svėrimo strypus, svorio vertė matuojama itin tiksliai. „Biga Stationary“ serijos talpų sienelės lygios, todėl iki tobulumo sumaišomi net ir smulkios struktūros pašarai, pavyzdžiui, miltai arba kompostas.

Biga Stationary užtikrina nepertraukiamą darbą. Be to, šia mašina produktas sumaišomas tolygiai, todėl užtikrinama optimali išeiga.



Biga Stationary		6-200	7,5-200	10-200	10-230	12-230	15-245s
Talpa	m ³	6	7,5	10	10	12	15
Ilgis	mm	3045	3575	3620	3845	4005	5565
Plotis	mm	2220	2220	2220	2520	2520	2670
Aukštis	mm	2015	2265	2565	2270	2570	2570
Dugno skersmuo	mm	2000	2000	2000	2300	2300	2450
Svoris	kg	1950	2750	2400	2625	2800	3325
Krovumas	kg	2400	3000	4000	4000	4800	6000
Galios poreikis	AG	22,5*	30*	37*	45*	45*	55*

* reikiama galia su reduktoriais

Biga Twin Stationary		12-200	15-200	18-215	20-215	24-230s	26-230s	28-230s	30-245s
Talpa	m ³	12	15	17	20	24	26	28	30
Ilgis	mm	5410	5565	5595	5640	6285	6390	6355	6765
Plotis	mm	2220	2220	2370	2370	2520	2520	2520	2670
Aukštis	mm	1970	2280	2440	2610	2675	2825	2825	2825
Dugno skersmuo	mm	2000	2000	2150	2150	2300	2300	2300	2450
Svoris	kg	4250	4850	5050	5250	8500	8640	8715	9200
Krovumas	kg	4800	6000	6800	8000	9600	10600	11400	12000
Galios poreikis	kW	45*	55*	75*	75*	75*	75*	75*	90*s

* reikiama galia su reduktoriais

Biga Bio-S		12-230	15-245	20-230	24-230	30-245	40-245	60-245	80-245
Talpa	m ³	12	15	20	24	30	40	60	80
Ilgis	mm	4030	4235	6120	6230	6720	7000	9490	11970
Plotis	mm	2350	2500	3430	3430	3500	3500	3500	3500
Aukštis	mm	2840	3780	2550	2840	3090	3600	3600	3600
Dugno skersmuo	mm	2300	2450	2300	2300	2450	2450	2450	2450
Svoris	kg	5000	5900	8250	8500	10200	10800	16800	22800
Krovumas	kg	4800	6000	8600	9600	12000	20000	30000	40000
Galios poreikis	AG	22,5*	30*	45*	50*	60*	60*	90*	120*

* reikiama galia su reduktoriais

Biga Stationary priedai



100-900-315



100-900-066



100-900-064-002



100-900-179-001



100-900-128-000



100-900-003



Standartinė įranga

- Vertikalus pašarų maišytuvas „Generation III“ versija
- 1–4 dvigubo veikimo sraigčiai su padidinto atsparumo Long-life peiliais
- Sustiprintas pagrindinis guolis
- 2 reguliuojami priešpeiliai
- Planetinė pavara su sustiprintu sferiniu guoliu kiekvienam sraigčiui
- Alyvos aušinimo sistema planetinės pavaros linijai
- Skaidrus rezervuaras (-ai) pavarų dėžės (-ių) alyvos lygiui stebėti
- Centrinis sraigto(-ų) tepimas
- 1 hidraulinio būdu valdomos iškrovimo drelės bet kurioje reikiamoje vietoje # (būtina 1 dvigubo veikimo traktoriaus hidraulinė pora)
- Reguliuojamo pralaidumo latakas ties iškrovimo drelėmis
- Grindys, paruoštos svėrimo sistemai, su atramomis
- 60 mm apsauginis vamzdis talpos viršuje
- Nudažyta „Peecon“ raudona spalva

„Bio-S“ modelių charakteristikos:

- „Hardox“/„Quard“ susidėvinčios dalys
- Tvirta planetinė pavara su sustiprintu sferiniu guoliu kiekvienam sraigčiui
- Nudažyta tamsiai žalia RAL 6005 spalva
- Sraigčius varo atskiri elektros varikliai su reduktoriais, galima avarinė pavara
- Elektroninė svėrimo sistema su 4–20 mA duomenų sąjaja
- „Bio-S“ neatitinka EG ATEX gairių 95 ir EMC gairių 2006, kaina – pagal pageidavimą